

evenflo®

"Багс Україна"

м. Київ, вул. Євгена
Маланюка 114Б. тел:
+380951160545 email:
welcome@evenflo.info

Evolve™ / SafemaX™ Дитяче автокрісло

Інструкція для власника Збережіть на майбутнє .

Вимоги до дитини

5-точкові ремені

10 – 29,4 кг
71 – 127 см

Бустер зі спинкою

18 – 54,4 кг
112 – 145 см

Бустер без спинки

18 – 54,4 кг
112 – 145 см

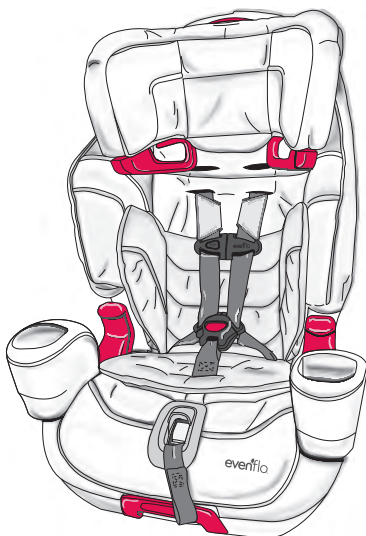

⚠️ ЗАСТЕРЕЖЕННЯ

Щоб зменшити ризик серйозної травми та смерті,
перед установкою та експлуатацією ознайомтеся з
цією інструкцією.

evenflo.

Щороку від травм, отриманих в автомобільних аваріях в якості пасажирів, гине більше дітей, ніж від інших видів травм. Щоб зменшити ризик СЕРЙОЗНОЇ ТРАВМИ ТА СМЕРТІ, перед тим як встановлювати та використовувати автокрісло, уважно ознайомтеся з даною інструкцією, а також з інструкцією до автомобіля. Правильне використання автокрісла та дотримання даної інструкції (а також інструкції до автомобіля) значно знижує ймовірність травми та смерті дитини в разі аварії. На жаль, жодне автокрісло не гарантує повну відсутність травм при аваріях. Травми, включаючи відносно легкі, отримують багато правильно пристебнутих дорослих та дітей. Проте, належне використання автокрісла – найкращий спосіб звести до мінімуму можливі травми та ризик смерті дитини в більшості аварій.

- **Жодне автокрісло не може гарантувати абсолютний захист від травм у всіх аваріях.**
- **Це автокрісло призначене для використання встановленим лише по ходу руху та в якості бустера.**
- **Належне використання даного автокрісла можливе, ТІЛЬКИ якщо дитина відповідає наступним вимогам по вазі, росту і віку:**

Використання з 5-точковими ременями

- Вага: 10-29,4 кг
- Зріст: 71-127 см
- Верхня лінія вух дитини знаходиться на рівні (або нижче) верхнього краю підголівника автокрісла.
- Вік: 1 рік або старше

Використання в якості бустера

- Вага: 18-54,4 кг
- Зріст: 112-145 см
- Верхня лінія вух дитини знаходиться на рівні (або нижче) верхнього краю підголівника автокрісла.
- Вік: 4 роки або старше

Важлива інформація

Умовні позначення	2
Застереження	2
Інформація про систему LATCH	2
Основи безпеки	7
Використання автокрісла в автомобілі/літаку	8
Зберігання інструкцій	9
Візуальний словник	10
Елементи автокрісла	12

Використання автокрісла з 5-точковими ременями

Порядок установки	15
Установка автокрісла за допомогою системи LATCH	16
Який тип кріплення LATCH має ваше автокрісло?	17
Установка за допомогою кріплення LATCH.....	17
Установка за допомогою кріплення Quick	20
Установка за допомогою автомобільного ременя безпеки	23
Фіксація дитини в автокріслі	26
Витягання дитини з автокрісла	28
Зняття страховального ременя	29
Від'єднання кріплення системи LATCH	30
Регулювання положення 5-точкових ременів	32
Регулювання положення пахового ременя	33

Використання автокрісла в якості сидіння-бустера

Рекомендації з використання сидіння-бустера	34
---	----

Використання сидіння-бустера зі спинкою

Порядок установки сидіння-бустера	37
Трансформація автокрісла на сидіння-бустер	38

Використання сидіння-бустера без спинки

Порядок установки сидіння-бустера	43
Зняття спинки	44
Використання спрямовуючої скоби плечового ременя	45

Загальна інформація

Установка спинки ..	46
Регулювання підголівника	50
Регулювання нахилу	50
Зберігання язичків замку	51
Зняття чохла	51
Установка аксесуарів	52
Чистка та догляд	53
Фіксація автокрісла в літаку	54
Установка автокрісла в літаку	55
Запасні частини	57
Гарантійні зобов'язання	58



Символ подушки безпеки - важлива інформація про заходи безпеки, пов'язані з подушками безпеки.



Символ системи LATCH - важлива інформація про заходи безпеки, пов'язані з системою LATCH.



Символ страхувального ременя - важлива інформація про заходи безпеки, пов'язані зі страхувальним ременем.



Символ літака - важлива інформація про заходи безпеки, пов'язані з використанням автокрісла в літаку.

⚠ ЗАСТЕРЕЖЕННЯ



Подушки безпеки

- **ЗАБОРОНЯЄТЬСЯ** встановлювати дане автокрісло на переднє сидіння автомобіля, обладнане подушкою безпеки. Подушки безпеки можуть стати причиною серйозної травми або смерті дітей до 13 років. Якщо ваш автомобіль обладнаний подушкою безпеки, ознайомтеся з інструкцією з установці автокрісла в посібнику для власника автомобіля.
- Якщо заднє сидіння вашого автомобіля обладнане бічними подушками безпеки, виконайте наступні інструкції.

Автомобілі до 2002 року випуску:

ЗАБОРОНЯЄТЬСЯ використання даного автокрісла на сидіннях автомобіля, обладнаного бічними подушками безпеки, крім випадків, коли це дозволено виробником автомобіля.

Автомобілі 2002 року випуску і старші:

Перед установкою даного автокрісла на сидінні, обладнаному бічною подушкою безпеки, ознайомтеся з посібником для власника автомобіля.

- **ЗАБОРОНЯЄТЬСЯ** розміщувати будь-які предмети між автокріслом та бічною подушкою безпеки. При спрацьовуванні подушки безпеки ці предмети можуть вдарити дитину.



Інформація про систему LATCH

LATCH (англ. Lower Anchorage and Tether for CHildren) — система фіксації дитячого автокрісла на автомобільному сидінні. Вона може використовуватися замість штатних автомобільних ременів безпеки в автомобілях, що мають скоби LATCH. Розміщення скоб LATCH див. в посібнику для власника автомобіля. **Увага!** У посібнику для власника автомобіля ця система може також називатися «Універсальною системою кріплення» або ISOFIX.

⚠ ЗАСТЕРЕЖЕННЯ

Загальні застереження

- Недотримання цієї рекомендації по установці може призвести до удару дитини у внутрішні елементи автомобіля під час різкої зупинки або аварії, результатом чого може стати серйозна травма або навіть смерть. Точно виконуйте вказівки даної інструкції та інструкції до автомобіля. У разі протиріч між даною інструкцією та інструкцією до автомобіля дотримуйтеся інструкції зі встановлення автокрісла в посібнику для власника автомобіля.
- **ЗАБОРОНЯЄТЬСЯ** залишати дитину без догляду.
- **ЗАБОРОНЯЄТЬСЯ** використовувати автокрісло, якщо воно пошкоджене, зламане або у нього відсутні якісь деталі.
- **ЗАБОРОНЯЄТЬСЯ** використовувати автокрісло, якщо воно потрапляло в аварію. Таке автокрісло необхідно замінити.
- **ЗАБОРОНЯЄТЬСЯ** використовувати дане автокрісло встановленим у положенні проти напрямку руху автомобіля.

Вибір місця установки

- Відповідно до статистики, установка автокрісла на задньому сидінні більш безпечна, ніж на передньому. Найбезпечніше місце для дитини — середина заднього сидіння. Використовуйте його за можливістю.
- Деякі автокрісла не призначені для використання в усіх автомобілях. Існують тисячі комбінацій марок та моделей авто, конфігурацій автокрісел, типів автомобільних ременів безпеки та форм подушок сидіння.
- Найпростіший спосіб визначити, чи можлива установка автокрісла на сидіння, перевірити надійність його фіксації. При неможливості належної установки автокрісла його використання **ЗАБОРОНЕНО**. Зверніться до інструкції до автомобіля або спробуйте встановити автокрісло в іншому місці.
- Використовуйте дане автокрісло **ЛИШЕ** на сидіннях, встановлених **за напрямком руху автомобіля**. **ЗАБОРОНЯЄТЬСЯ** використовувати дане автокрісло на сидіннях, встановлених проти напрямку руху, та бокових сидіннях.

Заднє сидіння, встановлене по напрямку руху автомобіля, — найбезпечніше місце для дітей до 13 років.

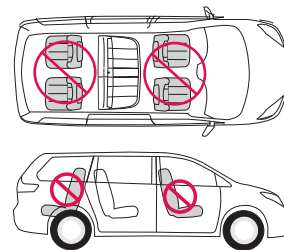

▲ ЗАСТЕРЕЖЕННЯ

Вибір місця установки – продовження

- Використовуйте дане автокрісло **ЛИШЕ** на автомобільних сидіннях, спинка яких жорстко фіксується в обраному положенні.
- Відрегулюйте або зніміть підголовник **автомобільного сидіння**, на яке встановлюється автокрісло, щоб спинка автокрісла щільно прилягала до спинки автомобільного сидіння.
- Підголовник автомобільного сидіння перед дитиною повинен бути максимально опущений. Спинка автомобільного сидіння перед дитиною повинна бути повністю оббита та не повинна містити небезпечних об'єктів.

Ремені безпеки

- Якщо ремені безпеки автомобіля неправильно прокладені або пристебнуті, автокрісло може не захистити дитину в разі аварії.
- Використання лише с 5-точковими ременями**
- Якщо дитина важить більше 29,4 кг або її плечі знаходяться вище найвищого рівня 5-точкових ременів, дане автокрісло **НЕОБХІДНО** використовувати в якості бустера (стор. 34).
 - **ЗАБОРОНЯЄТЬСЯ** використовувати дане автокрісло, якщо його можна зрушити більш ніж на 25 мм вперед-назад або з боку в бік по спрямовуючій автомобільного ременя безпеки. Неправильна установка може стати причиною серйозної травми або смерті дитини. Якщо вам не вдалося правильно зафіксувати автокрісло, спробуйте ще раз або виберіть інше місце установки.

Використання з 5-точковими ременями та в якості бустера

- **ЗАБОРОНЯЄТЬСЯ** використовувати дане автокрісло на сидінні автомобіля, ремені безпеки якого кріпляться на дверях.
- **ЗАБОРОНЯЄТЬСЯ** використовувати дане автокрісло в автомобілі з ременями безпеки, які автоматично переміщуються при відкриванні дверей. Такі ремені не зможуть належним чином утримати автокрісло.
- Кнопка відкривання замка автомобільного ременя безпеки **НЕ ПОВИННА** стосуватися автокрісла. Випадковий контакт може спровокувати звільнення ременя. За необхідності поверніть ремінь кнопкою в протилежний від автокрісла бік або встановіть автокрісло в іншому місці.
- При недостатньо щільному приляганні 5-точкових або автомобільних ременів безпеки до дитини він може вдаритися у внутрішню частину автомобіля за різкої зупинки або аварії, результатом чого може стати серйозна травма або навіть смерть.

▲ ЗАСТЕРЕЖЕННЯ

Ремені безпеки – продовження

Використання тільки в якості сидіння-бустера

- Якщо фіксатор пряжки не використовується, його необхідно зняти зі штатного автомобільного ременя безпеки, інакше такий ремінь не зможе належним чином захистити дитину або дорослого, що може призвести до серйозної травми або смерті.
- При використанні автокрісла в якості сидіння-бустера **ЗАБОРОНЯЄТЬСЯ** використовувати лише поясний ремінь. **НЕОБХІДНО** використовувати автомобільні ремені безпеки, які представляють собою комбінацію поясного та плечового ременя.
- Плечовий ремінь **ПОВИНЕН** бути протягнуто через спрямовуючу плечового ременя (стор. 36).
- **ЗАБОРОНЯЄТЬСЯ** використовувати дане сидіння-бустер, якщо верхня лінія вух дитини знаходиться вище краю підголовника бустера.
- Плечовий ремінь **НЕ МАЄ** перетинати шию дитини або спадати з плеча. Якщо ви не можете відрегулювати плечовий ремінь так, щоб він належним чином проходив по центру між плечем та шиєю дитини і на рівні або вище плечей, спробуйте встановити сидіння-бустер в іншому місці або відмовтеся від його використання.

Система LATCH

Використання лише з 5-точковими ременями

- При використанні 5-точкових ременів забороняється фіксувати дане автокрісло за допомогою системи LATCH, якщо дитина важить більше 20,4 кг.
- Система LATCH може використовуватися **ТІЛЬКИ** так, як описано в даній інструкції. Неправильне використання системи може призвести до серйозної травми або смерті.
- Крім даної інструкції, необхідно також ознайомитися з інструкціями по установці дитячого автокрісла та використання системи LATCH у посібнику для власника автомобіля. У разі розбіжностей між інструкціями дотримуйтеся інструкції в посібнику для власника автомобіля.
- Для фіксації автокрісла використовуйте **ЛИШЕ** нижні скоби LATCH.
- **ЗАБОРОНЯЄТЬСЯ** закріплювати два гаки LATCH за одну й ту ж нижню скобу LATCH в автомобілі.
- **ЗАБОРОНЯЄТЬСЯ** одночасно використовувати систему LATCH та штатні автомобільні ремені безпеки. Це може призвести до ослаблення ременів під час різкої зупинки або аварії.
- Якщо ремені та кріплення системи LATCH не використовуються, вони мають безпечно зберігатися закріпленими на автокріслі.

ЗАСТЕРЕЖЕННЯ

Використання тільки з 5-точковими ременями – продовження



Система LATCH – продовження

- **ЗАВЖДИ** перевіряйте надійність кріплення гаків LATCH до скоб LATCH. Для цього з силою потягніть за ремінь системи LATCH. Неналежне прикріплення не забезпечує надійну фіксацію автокрісла, що може стати причиною серйозної травми або смерті.
- **ЗАБОРОНЯЄТЬСЯ** використовувати дане автокрісло, якщо його можна зрушити більш ніж на 25 мм вперед-назад або з боку в бік у напрямку руху автомобільного ременя безпеки. Неправильна установка може стати причиною серйозної травми або смерті дитини. Якщо вам не вдалося правильно зафіксувати автокрісло, спробуйте ще раз або оберіть інше місце установки.

Страхувальний ремінь

- Щоб уникнути ризику удушення, **ЗАВЖДИ** змотуйте або складайте невикористаний страхувальний ремінь та закріплюйте його гумкою. Якщо страхувальний ремінь не використовується, зачепіть гачок страхувального ременя за спеціальну скобу (стор. 12). Так невикористаний страхувальний ремінь не вдарить нікого в разі аварії.

Додаткові застереження

- У спекотну або сонячну погоду, перед тим як саджати дитину в автокрісло, **ЗАВЖДИ** перевіряйте, чи не нагрілися елементи автокрісла, яких може торкатися дитина (замок, язичка замку тощо). Дитина може обпектися. Залишаючи автомобіль, накрийте автокрісло легким кольоровим покривалом.
- Автокрісло має бути надійно зафіксоване в автомобілі за допомогою штатних автомобільних ременів безпеки або кріплень системи LATCH, навіть якщо воно порожнє. Незакріплене автокрісло може травмувати когось у разі аварії.
- **ЗАБОРОНЯЄТЬСЯ** ставити бляшані банки та посуд із твердих матеріалів у підстаканники. Підстаканники призначені лише для м'яких склянок (паперових та пластикових).
- **ЗАБОРОНЯЄТЬСЯ** ставити у підстаканники склянки з гарячими рідинами.

ЗАСТЕРЕЖЕННЯ

- **ЗАБОРОНЯЄТЬСЯ** прикріплювати до автокрісла додаткові подушки, іграшки та інші предмети сторонніх виробників, а також предмети, не зазначені в даній інструкції. Вони можуть травмувати дитину. Додаткові подушки та інші засоби можуть заважати функціонуванню системи 5-точкових ременів, а також ускладнювати дихання при нахилі вперед голови дитини, що збільшує ризик серйозної травми та смерті.
- У холодну погоду **ЗАБОРОНЯЄТЬСЯ** одягати дитину в занадто об'ємний одяг, якщо дитина перевозиться в автокріслі. Об'ємний одяг / комбінезони ускладнюють належне затягування 5-точкових ременів, результатом чого може стати випадання дитини з автокрісла під час аварії. За необхідності накрийте дитину ковдрою поверх застібнутих 5-точкових ременів.

Основи безпеки

- **Автомобіль рушає лише за умови, що всі пасажирів пристебнуті.** Не робіть жодних винятків ані для дорослих, ані для дітей. Непохитність із самого початку зменшить кількість проблем із дисципліною по мірі дорослішання дітей. Непристебнута людина може бути відкинута на інших пасажирів під час аварії, що може стати причиною серйозних травм.
- **НІКОЛИ** не намагайтеся заспокоїти дитину, що плаче, перебуваючи за кермом. **НІКОЛИ** не виймайте дитину з автокрісла під час їзди.
- **ЗАБОРОНЯЄТЬСЯ** давати дитині під час їзди такі предмети, як льодяники та морозиво на паличці. Вони можуть поранити дитину в разі аварії або різкого руху автомобіля.
- **ЗАБОРОНЯЄТЬСЯ** годувати дитину під час їзди в автокріслі.
- Кладіть гострі та важкі предмети в багажник. Будь-який незакріплений предмет у салоні може стати причиною травм під час аварії.

Використання в автомобілі/літаку



За умови використання 5-точкових ременів та правильної

установки відповідно до цих інструкцій дане

автокрісло сертифіковане для використання

лише в пасажирських та багатофункціональних автомобілях, автобусах та вантажних автомобілях, оснащених ременями безпеки I або II типу, а також в літаку. Інструкції з установки автокрісла в літаку див. на стор. 54-56.

За умови використання в якості сидіння-бустера (без 5-точкових ременів) та правильної установки відповідно до цих

інструкцій дане автокрісло сертифіковане для використання лише в пасажирських та багатофункціональних автомобілях, автобусах та вантажних автомобілях, оснащених ременями безпеки I або II типу. Дане автокрісло **не сертифіковане** для використання в літаку в якості бустера. Для бустера потрібна система поясного та плечового ременів, яка відсутня в літаку.

ПОРАДА!

Перед вилітом з'ясуйте, чи відповідає автокрісло вимогам авіалінії

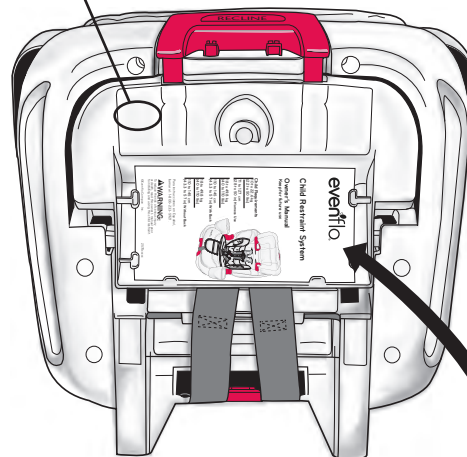
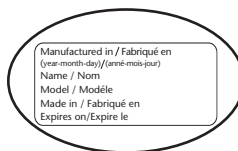

Після уважного ознайомлення з даною інструкцією збережіть її у спеціальному відсіку під сидінням автокрісла.

З метою запобігання травм, пов'язаних з прихованою загрозою, втратою інструкцій, застарілою технологією тощо, припиніть використання даного автокрісла після завершення терміну, зазначеного на наклейці, або у випадку його потрапляння в аварію.

Запишіть нижче **номер моделі** та **дату виробництва** вашого автокрісла. Вони можуть знадобитися вам у майбутньому.

Номер моделі: _____

Дата виробництва: _____

Візуальний словник

Ваш автомобіль може відрізнятися від зображеного на малюнку. Для ідентифікації елементів автомобіля зверніться до інструкції для власника автомобіля.

Задне сидіння

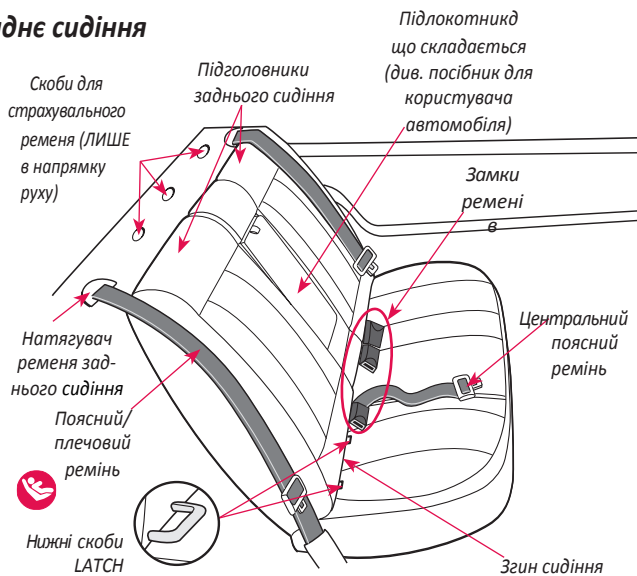

УВАГА! Якщо ваш автомобіль обладнаний **боковими подушками безпеки**, див. застереження на стор. 2.

Візуальний словник

Передне сидіння



Вид спереду

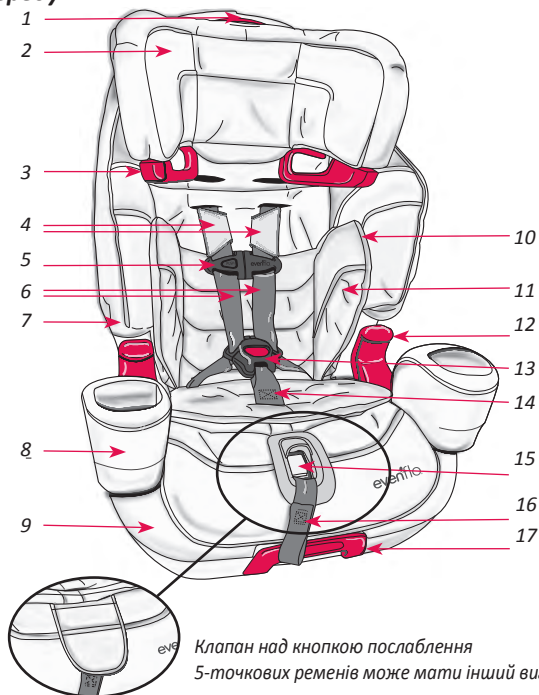

Клапан над кнопкою послаблення 5-точкових ременів може мати інший вигляд.

Вид ззаду

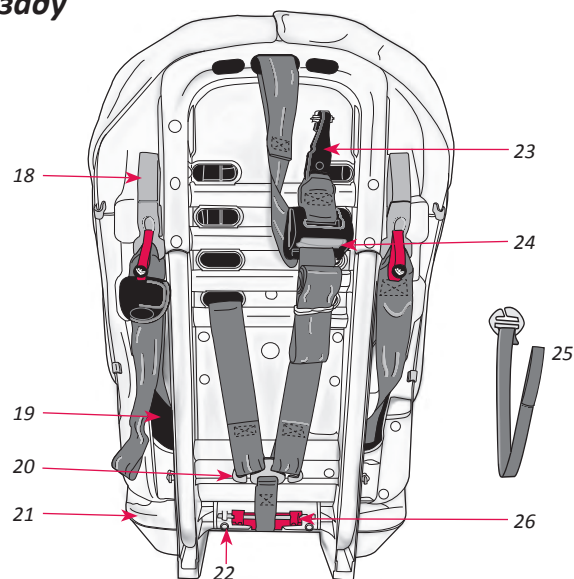

1. Кнопка розблокування підголовника
2. Підголовник
3. Спрямовуюча плечевого ременя
4. Накладки 5-точкових ременів
5. Грудний затиск
6. 5-точкові ремені
7. Чохол
8. Підстаканник
9. Основа
10. Кишеня для язичка замка* (під подушкою для тіла)
11. Подушка для тіла*
12. Нижня спрямовуюча ременя
13. Замок пахового ременя
14. Паховий ремінь
15. Кнопка послаблення 5-точкових ременів
16. Ремінець регулювання натягу 5-точкових ременів
17. Ручка регулювання нахилу
18. Кріплення Quick*
19. Верхня спрямовуюча ременя
20. Сполучна пластина
21. Основа
22. Інструкції (під сидінням)
23. Страхувальний ремінь і гак (показаний пристебнутим до скоби, коли не використовується)
24. Регулятор страхувального ременя (з кнопковим послабленням)
25. Спрямовуюча скоба плечевого ременя
26. Ручка розблокування основи

* Не всі елементи присутні на всіх моделях. Виконання може відрізнятися.

Використання автокрісла з 5-точковими ременями

Вимоги до дитини

- Вага: 10–29,4 кг
- Зріст: 71–127 см
- Верхня лінія вух дитини знаходиться на рівні чи нижче верхнього краю підголовника автокрісла.
- Вік: 1 рік та старша

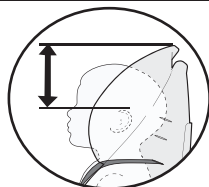

ВАЖЛИВО!

При установці автокрісла за допомогою системи LATCH **НЕОБХІДНО** використовувати страхувальний ремінь.

При установці автокрісла з автомобільним ременем безпеки Evenflo рекомендовано використовувати страхувальний ремінь, якщо в автомобілі є скоба для страхувального ременя.

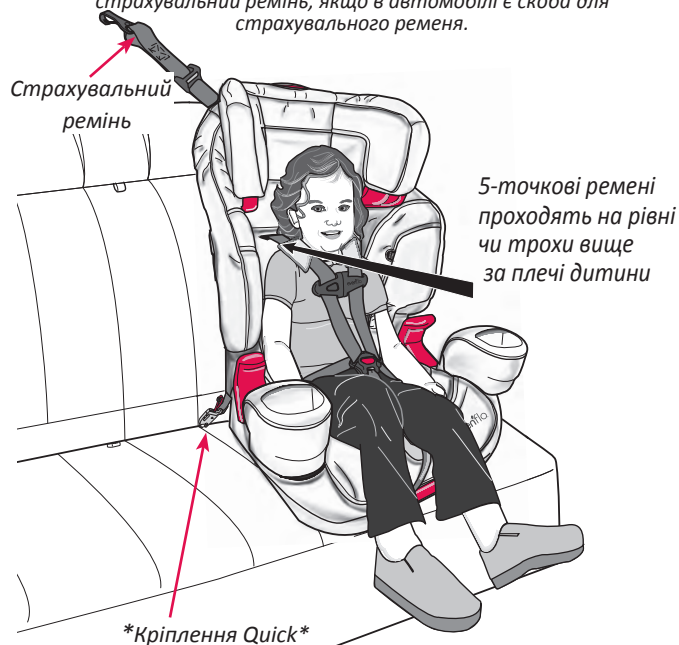

ЗАСТЕРЕЖЕННЯ

Якщо дитина важить більше 29,4 кг або її плечі знаходяться вище найвищого рівня 5-точкових ременів, дане автокрісло **НЕОБХІДНО** використовувати в якості бустера.

Порядок установки

1. **Установіть автокрісло на сидіння автомобіля.**
 - ✓ Для дітей вагою менше 18 кг **ОБОВ'ЯЗКОВО** використання похилої опори (стор. 50).
 - ✓ Основа автокрісла має щільно прилягати до сидіння автомобіля.
 - ✓ За необхідності встановіть фіксатор пряжки (стор. 24).
 - ✓ Якщо дитина важить **20,4 кг або МЕНШЕ**, надійно зафіксуйте автокрісло одним із наступних способів, використовуючи **верхню спрямовуючу ременя**:
 - Крюки LATCH* (стор. 17)
 - Кріплення Quick* (на малюнку зліва) (стор. 20)
 - Штатний автомобільний ремінь безпеки (стор. 23)
 - ✓ Якщо дитина важить **БІЛЬШЕ 20,4 кг**, надійно зафіксуйте автокрісло **ШТАТНИМ АВТОМОБІЛЬНИМ РЕМЕНЕМ БЕЗПЕКИ** (не за допомогою системи LATCH), використовуючи **верхню спрямовуючу ременя** (стор. 23).
 - ✓ Установіть та затягніть страхувальний ремінь (стор. 19, 22 или 25).
 - ✓ Якщо дитина важить 18 кг або менше, установіть накладки 5-точкових ременів (стор. 52).
2. **Посадіть дитину в автокрісло.**
 - ✓ Спина та нижня частина тулуба дитини мають щільно прилягати до поверхні автокрісла.
 - ✓ Верхня лінія вух дитини **МАЄ** знаходитися на рівні або нижче верхнього краю підголовника автокрісла.
3. **За необхідності виконайте регулювання.**
 - ✓ Відрегулюйте положення пахового ременя (стор. 33).
 - ✓ Відрегулюйте підголовник так, щоб його нижній край перебував вище 5-точкових ременів (стор. 50).
4. **Пристебніть обидва ремені до замку.** Див. стор. 26.
5. **Затягніть 5-точкові ремені, відрегулюйте положення грудного зажиму та застебніть його.**
 - ✓ Якщо дитина важить 18 кг або менше, установіть накладки 5-точкових ременів (стор. 52).
 - ✓ 5-точкові ремені мають щільно прилягати до плечей дитини (стр. 27).
 - ✓ Грудний зажим **МАЄ** знаходитися на рівні пахв (стор. 27).
6. **Перевірте свою роботу.**
 - ✓ Щоб належним чином захистити дитину, автокрісло має бути встановлено так, щоб його **НЕ МОЖНА БУЛО** було зрушити більше ніж на 25 мм з боку в бік або вперед-назад по верхній спрямовуючій ременя.

*Щоб визначити, який тип кріплення LATCH має ваше автокрісло, див. стор. 17.

Установка автокрісла за допомогою системи LATCH

LATCH - система фіксації дитячого автокрісла на автомобільному сидінні. Вона може використовуватися замість штатних автомобільних ременів безпеки в автомобілях, що мають скоби LATCH. У посібнику для власника автомобіля ця система може також іменуватися "Універсальною системою кріплення" або ISOFIX.

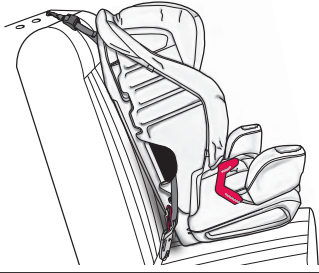

ЗАБОРОНЯЄТЬСЯ встановлювати автокрісло у цей спосіб, якщо дитина важить більше 20,4 кг.

ЗАСТЕРЕЖЕННЯ

- Використовуйте кріплення LATCH **ТІЛЬКИ** для кріплення автокрісла до нижніх скоб LATCH.
- **ЗАВЖДИ** читайте і виконуйте інструкції, які додаються до автомобіля та автокрісла.
- **ЗАБОРОНЯЄТЬСЯ** закріплювати два гаки LATCH за одну й ту ж нижню скобу LATCH в автомобілі.
- **ЗАБОРОНЯЄТЬСЯ** одночасне використання для фіксації автокрісла штатних ременів безпеки та системи LATCH.
- Система LATCH має використовуватися **ТІЛЬКИ** так, як змальовано в даній інструкції. Неправильне використання системи може призвести до серйозної травми або смерті.
- **ЗАВЖДИ** перевіряйте встановлення гаків LATCH до нижніх скоб LATCH. Для цього з силою потягніть за ремінь LATCH. Неналежне прикріплення не забезпечує надійну фіксацію автокрісла, що може стати причиною серйозної травми або смерті.
- Щоб уникнути ризику задушення, **ЗАВЖДИ** зберігайте невикористані кріплення LATCH із повністю прибраної слабину у відсіку для зберігання на спинці автокрісла. Змотайте або складіть ремінь кріплення LATCH та закріпіть гумкою, щоб запобігти серйозних травм пасажирів.
- Крім даної інструкції варто також ознайомитися з інструкціями з установки дитячого автокрісла та використання системи LATCH у посібнику для власника

Який тип кріплення LATCH має ваше автокрісло?

Щоб правильно встановити автокрісло за допомогою системи LATCH, необхідно знати, який тип кріплення LATCH має ваше автокрісло.

- Якщо ваше автокрісло має **гаки** LATCH, почніть установку з розділу "Установка за допомогою гаків LATCH" нижче.
- Якщо ваше автокрісло має **кріплення Quick™**, почніть установку з розділу "Установка за допомогою кріплення Quick" на стор. 20.

Гак LATCH



Кріплення Quick

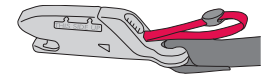

Установка за допомогою гаків LATCH

ВАЖЛИВО!

- Деякі автовиробники встановлюють меншу максимально допустиму вагу для скоб LATCH. Див. такі обмеження по вазі в посібнику для користувача автомобіля.
- **ЗАБОРОНЯЄТЬСЯ** одночасне використання для фіксації автокрісла штатних ременів безпеки та гаків LATCH.
- Якщо дитина важить більше 20,4 кг, встановлюйте це автокрісло за допомогою штатного автомобільного ременя безпеки (а **НЕ** гаків LATCH).

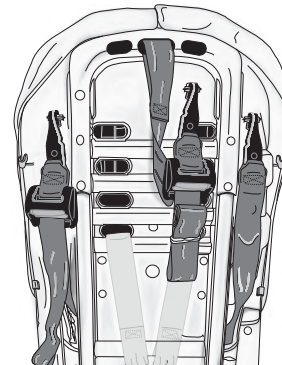

1. Від'єднайте гак страхувального ременя та гаки LATCH від спинки автокрісла.

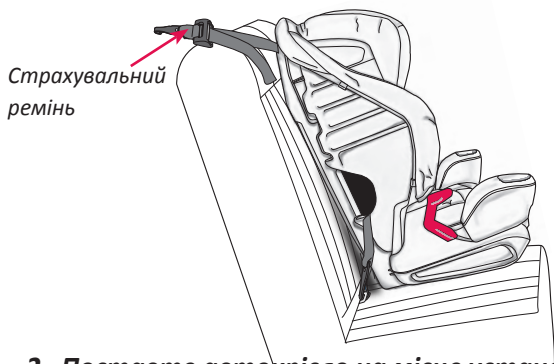

2. Поставте автокрісло на місце установки.

Поставте автокрісло на автомобільне сидіння в положення **в напрямку руху автомобіля**. **ОБОВ'ЯЗКОВО** переконайтеся, що основа автокрісла щільно прилягає до автомобільного сидіння й розташовується так, як показано на малюнку. Покладіть страхувальний ремінь на спинку автомобільного сидіння.

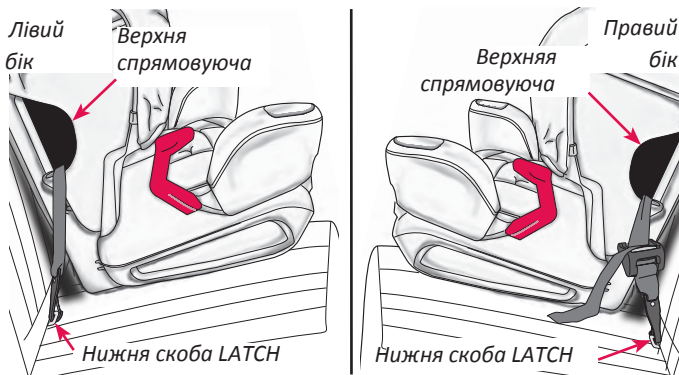

3. Закріпіть гаки LATCH за нижні скоби LATCH.

Протягніть ремінь із гачками LATCH через верхню спрямовуючу ременя, як показано вище, і закріпіть гаки LATCH за нижні скоби автокрісла.

ВАЖЛИВО! Обидва гаки LATCH мають дивитися вгору, як показано на малюнку, при цьому ремінь не повинен бути перекрученим.

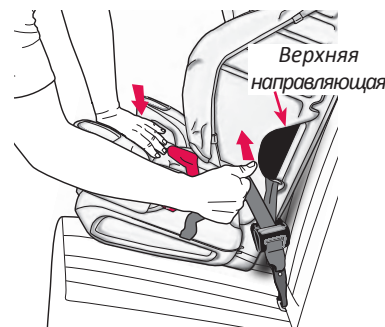

4. Зафіксуйте автокрісло.

Використовуючи всю свою вагу, сильно притисніть автокрісло до сидіння автомобіля, од часом затаючи ремінь LATCH.

ВАЖЛИВО! Щоб належним чином захистити дитину, автокрісло має бути встановлено так, щоб його **НЕ МОЖНА** було зрушити більш ніж на 25 мм з боку в бік або вперед-назад по **верхній спрямовуючій ременя**. Якщо вам не вдалося правильно зафіксувати автокрісло, спробуйте ще раз та виберіть інше місце установки або встановіть автокрісло за допомогою автомобільного ременя безпеки.

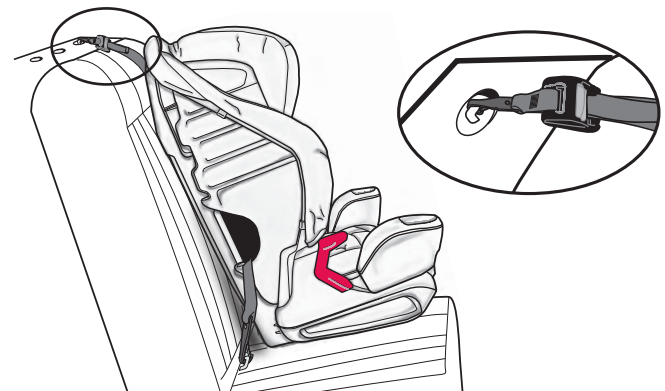

5. Закріпіть та затайте страхувальний ремінь.

Закріпіть гак страхувального ременя за скобу за сидінням автомобіля, як показано на малюнку. (Розташування скоб для страхувального ременя див. у посібнику для власника автомобіля). Потягніть за вільний кінець страхувального ременя, щоб його затагнути.

Увага! Встановлене автокрісло має розташовуватися так, як показано на малюнку вище.

ВАЖЛИВО!

- При установці автокрісла за допомогою гаків LATCH використання страхувального ременя **ОБОВ'ЯЗКОВО**.
- Якщо довжина страхувального ременя не дозволяє протягнути його від автокрісла до скоби, вам знадобиться подовжувач страхувального ременя.

ВАЖЛИВО!

- Деякі автовиробники встановлюють меншу максимально припустиму вагу для скоб LATCH. Див. такі обмеження по вазі в посібнику для користувача автомобіля.
- **ЗАБОРОНЯЄТЬСЯ** одночасне використання для фіксації автокрісла штатних ременів безпеки та кріплень Quick.
- Якщо дитина важить більше 20,4 кг, встановлюйте це автокрісло за допомогою штатного автомобільного ремня безпеки (а **НЕ** кріплень Quick).

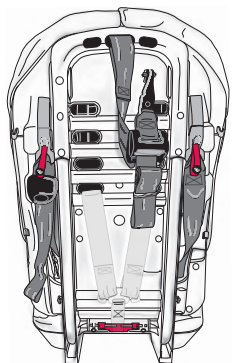

1. Від'єднайте гак страховального ремня та кріплення Quick від спинки автокрісла.

2. Поставете автокрісло на місці установки.

Поставете автокрісло на автомобільне сидіння в положення у напрямку руху автомобіля. **ОБОВ'ЯЗКОВО** переконайтеся, що основа автокрісла щільно прилягає до автомобільного сидіння та розташовується так, як показано на малюнку.

Покладіть страховальний ремень на спинку автомобільного сидіння.



Лівий бік

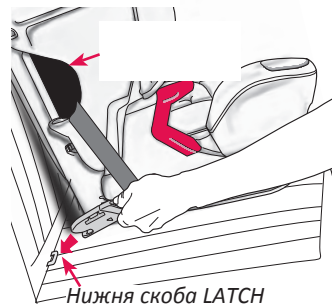

Правий бік

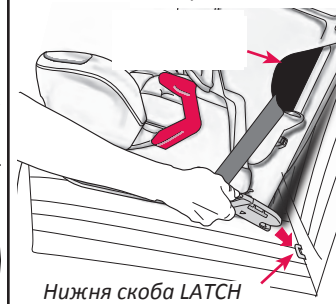

3. Закріпіть кріплення Quick.

Простягніть ремень із кріпленнями Quick через верхню спрямовуючу ремня, як показано вище, насуньте кожне кріплення Quick на нижню скобу LATCH із кожного боку автокрісла.

Увага! Для кріплення до скоб вам може знадобитися трохи змінити кут нахилу кріплень Quick, як показано вище.

ВАЖЛИВО! Переконайтеся в тому, що обидва кріплення Quick дивляться вгору і ремень не перекручений.

Правильно

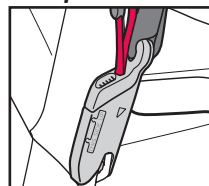

Неправильно



4. Зафіксуйте автокрісло.

Використовуючи всю свою вагу, сильно притисніть автокрісло до сидіння автомобіля, одночасно затягуючи ремень кріплень Quick.

ВАЖЛИВО! Належним чином встановлене автокрісло **НЕ МОЖНА** зрушити більш ніж на 25 мм з боку в бік або вперед-назад по **верхній спрямовуючій ремня**. Якщо вам не вдалося правильно зафіксувати автокрісло, спробуйте ще раз, оберіть інше місце установки або встановіть автокрісло за допомогою автомобільного ремня безпеки.

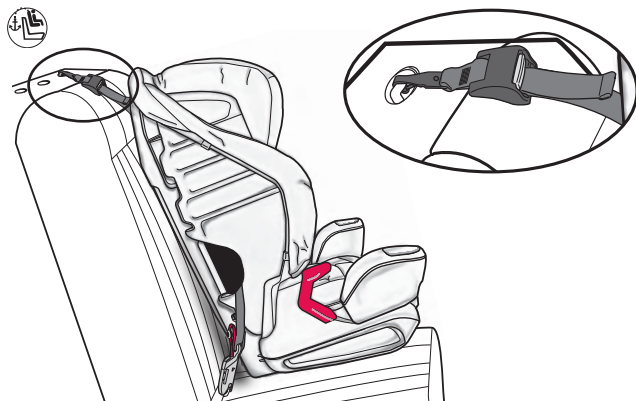

5. Закріпіть та затягніть страхувальний ремінь. Закріпіть гак страхувального ремня за скобу за сидінням автомобіля, як показано на малюнку. (Розташування скоб для страхувального ремня див. у посібнику для власника автомобіля). Потягніть за вільний кінець страхувального ремня, щоб його затягнути.

Увага! Встановлене автокрісло має розташовуватися так, як показано на малюнку вище.

ВАЖЛИВО!

- При установці автокрісла за допомогою гаків LATCH використання страхувального ремня **ОБОВ'ЯЗКОВЕ**.
- Якщо довжина страхувального ремня не дозволяє простягнути його від автокрісла до скоби, вам знадобиться подовжувач страхувального ремня.

ВАЖЛИВО!

- Якщо дитина важить більше 20,4 кг, встановлюйте це автокрісло за допомогою штатного автомобільного ремня безпеки (а **НЕ** кріплень системи LATCH).
- Перед установкою даного автокрісла за допомогою автомобільного ремня безпеки **ОБОВ'ЯЗКОВО** переконайтеся, що гакі LATCH або кріплення Quick закріплені за спеціальні гачки на спинці автокрісла.
- Порядок застібання автомобільного ремня безпеки при установці автокрісла див. у посібнику для власника автомобіля. Автокрісло надійно зафіксоване, тільки якщо автомобільний ремінь застебнутий.
- **ЗАБОРОНЯЄТЬСЯ** одночасне використання для фіксації автокрісла штатних ременів безпеки та кріплень системи LATCH.

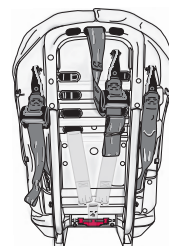

1. Від'єднайте гак страхувального ремня від спинки автокрісла.



Страхувальний ремінь

2. Поставте автокрісло на місце установки.

Поставте автокрісло на автомобільне сидіння в положення за напрямком руху автомобіля. **ОБОВ'ЯЗКОВО** переконайтеся, що основа автокрісла щільно прилягає до автомобільного сидіння та розташовується так, як показано на малюнку. Покладіть страхувальний ремінь на спинку автомобільного сидіння.

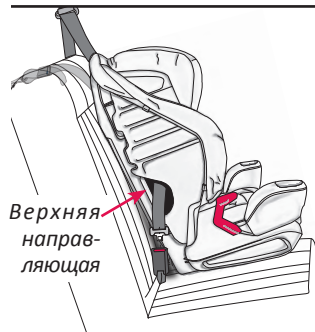

Верхня направляющая

3. Прокладіть автомобільний ремінь безпеки через верхню спрямовуючу.

Простягніть язичок замка автомобільного ремня через верхню спрямовуючу, як показано на малюнку.

Установка за допомогою автомобільного ременя безпеки

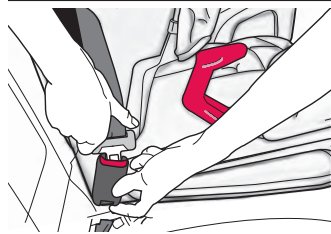

4. Застебніть автомобільний ремінь.



5. Приберіть всю слабину автомобільного ременя безпеки.

Використовуючи всю свою вагу, сильно притисніть автокрісло до сидіння автомобіля, одночасно зтягуючи автомобільний ремінь безпеки, щоб прибрати слабину.

6. За необхідності встановіть фіксатор пряжки (не входить у комплект).

Якщо ваш автомобіль випущено раніше 1996 року, обладнаний поясним/плечовим ремнем із аварійним блокуючим натягувачем (ELR) та пряжкою, що вільно переміщується, ви користання фіксатора пряжки **ОБОВ'ЯЗКОВЕ**.

Інформацію про те, яка система ременів безпеки встановлена у вашому автомобілі, див. у посібнику для власника автомобіля.

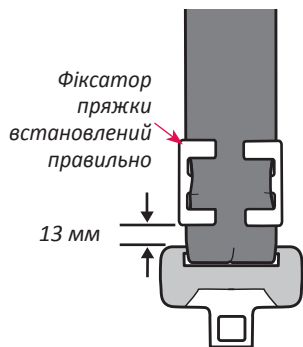

Якщо ваш автомобіль 1996 року випуску або новіший, імовірно, він має систему ременів, які фіксуються при зтягуванні, і використання фіксатора пряжки не потрібне.

Перед установкою фіксатора пряжки зверніться до посібника для власника автомобіля.

⚠ ЗАСТЕРЕЖЕННЯ

- Коли автокрісло не використовується, фіксатор пряжки необхідно зняти, щоб забезпечити можливість правильного регулювання штатного ременя безпеки при його використанні пасажиром.
- **ЗАБОРОНЯЄТЬСЯ** використовувати фіксатор пряжки, якщо автокрісло використовується в якості сидіння-бустера.

Установка за допомогою автомобільного ременя безпеки



7. Переконайтеся, що автокрісло надійно зафіксоване. Візьміться за автокрісло в районі верхньої спрямовуючої ременя, як показано на малюнку, та спробуйте порухати його в різних напрямках.

ВАЖЛИВО! Належним чином встановлене автокрісло **НЕ МОЖНА** зрушити більш ніж на 25 мм з боку в бік або вперед-назад по верхній спрямовуючій ременя. Якщо вам не вдалося правильно зафіксувати автокрісло, спробуйте ще раз або оберіть інше місце установки.

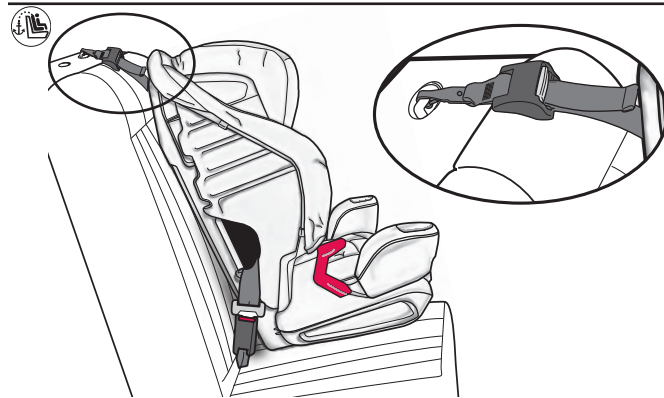

8. Закріпіть та зтягніть страхувальний ремінь.

Закріпіть гак страхувального ременя за скобу за сидінням автомобіля, як показано на малюнку. (Розташування скоб для страхувального ременя див. у посібнику для власника автомобіля). Потягніть за вільний кінець страхувального ременя, щоб його зтягнути. **Увага!** Встановлене автокрісло має розташовуватися так, як на малюнку вище.

ВАЖЛИВО!

- При установці автокрісла з автомобільним ремнем безпеки Evenflo рекомендує використовувати страхувальний ремінь, якщо в автомобілі є скоба для страхувального ременя.
- Якщо довжина страхувального ременя не дозволяє простягнути його від автокрісла до скоби, вам знадобиться подовжувач страхувального ременя.

Фіксація дитини в автокріслі

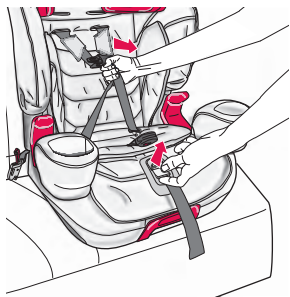

1. Послабте 5-точкові ремені.

Підніміть ручку послаблення 5-точкових ременів спереду автокрісла, одночасно витягуючи 5-точкові ремені.



2. Відрегулюйте положення 5-точкових ременів.

Розстебніть грудний затискач та посадіть дитину в автокрісло. Покладіть кожен із ременів поверх плечей дитини.

Увага! Якщо дитина важить 18 кг або менше, при використанні автокрісла з 5-точковими ременями **НЕОБХІДНО** встановити накладки 5-точкових ременів (див. стор. 52).

ВАЖЛИВО! Спина та нижня частина тулуба дитини мають щільно прилягати до поверхні автокрісла. В іншому випадку дитина може відчувати дискомфорт.

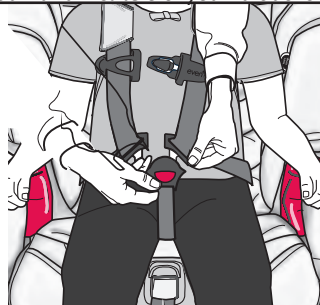

3. Застебніть 5-точкові ремені.

Вставте обидва язички в замок.

Увага! Переконайтеся у правильному положенні пахового ременя (стор. 33).

ВАЖЛИВО! Потягніть ремені, щоби переконатися, що замок надійно застебнуто.

Фіксація дитини в автокріслі



4. Застебніть та відрегулюйте грудний затиск.

З'єднайте дві половинки грудного затискача разом, як показано на малюнку, та пересуньте грудний затиск на рівень пахв.



5. Затягніть 5-точкові ремені.

Потягніть за ремінець регулювання 5-точкових ременів спереду автокрісла, щоб їх затягнути.

Увага! Перевірте, чи щільно затягнуті 5-точкові ремені в районі плечей дитини. Ви **НЕ ПОВИННІ** мати можливість взяти складку ременя в руку (див. малюнок). Налаштуйте за потребою.

ВАЖЛИВО! 5-точкові ремені повинні щільно прилягати до дитини й не мати слабину. Правильно затягнуті 5-точкові ремені утворюють відносно прямі лінії та НЕ провисають. Вони не стискають тіло дитини та не змушують її приймати неприродне положення.



1. Послабте 5-точкові ремені.

Підніміть ручку послаблення 5-точкових ременів спереду автокрісла, одночасно витягаючи 5-точкові ремені, взявши їх під застебнутим грудним затискачем.



2. Роз'єднайте грудний затискач.

Натисніть кнопку на грудному затискачі та роз'єднайте його.

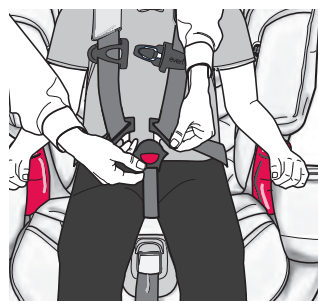
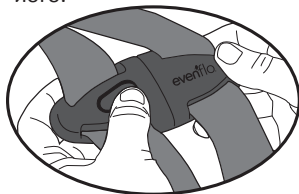

3. Розстебніть 5-точкові ремені.

Натисніть на червону кнопку на замку та витягніть обидва язички. Тепер можна витягнути дитину з автокрісла.



1 Страхувальний ремень у комплекті з автокріслом може бути одного з двох типів нижче (А або В).

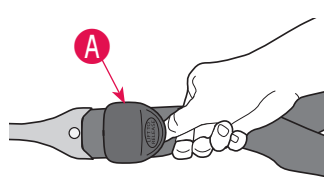

Щоб послабити страхувальний ремень, нахиліть регулятор **A** та просуньте ремень.

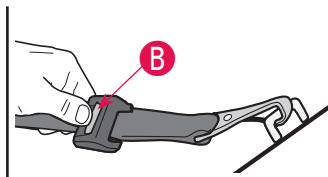

Щоб послабити страхувальний ремень, натисніть кнопку послаблення страхувального ременя **B**.

2

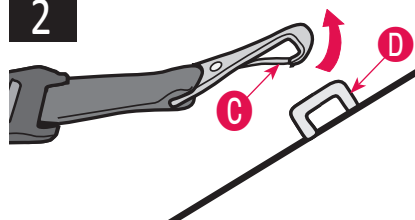

Натисніть на язичок **C** та прокрутіть гак, щоб зняти його зі скоби **D**.

3

⚠ ЗАСТЕРЕЖЕННЯ

- Щоб уникнути ризику удушення, ЗАВЖДИ змотуйте або складайте невикористаний страхувальний ремень та закріплюйте його гумкою.
- Якщо страхувальний ремень не використовується, зачепіть гачок страхувального ременя **E** за спеціальну скобу. Так невикористаний страхувальний ремень не вдарить нікого в разі аварії.

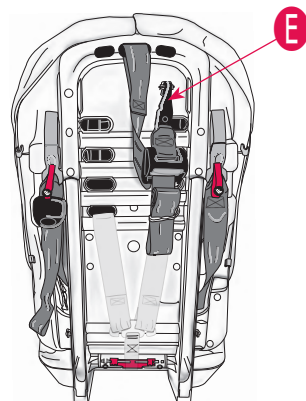

1

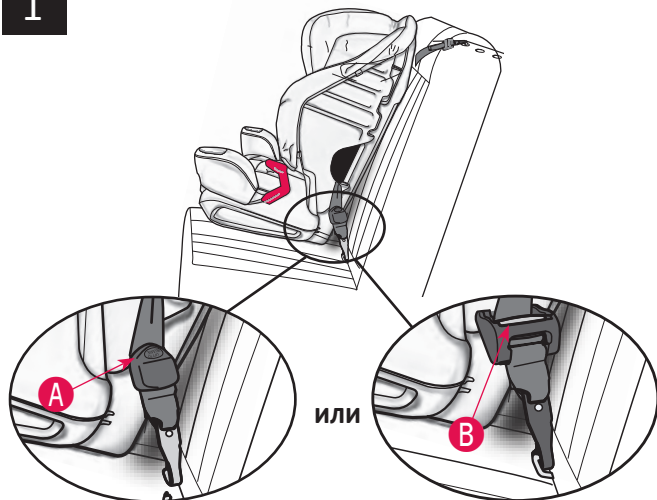

Щоб послабити ремінь, нахиліть регулятор **A** та просуньте ремінь.

Щоб послабити ремінь, натисніть кнопку послаблення ременя **B**.

2

Кріплення LATCH у комплекті з автокріслом можуть бути одного з двох типів нижче.

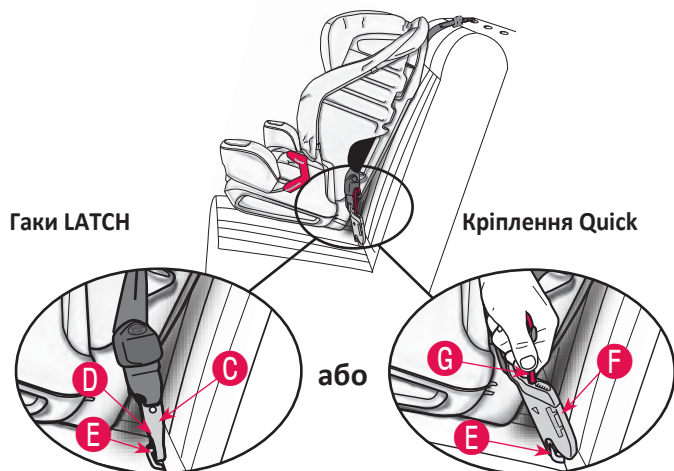

Щоб зняти гак **C**, на тисніть на язичок **D** та поверніть гак, знімаючи його зі скоби **E**.

Щоб зняти кріплення **F**, потягніть червоний ремінець фіксатора **G**, далі зніміть кріплення зі скоби **E**.

3

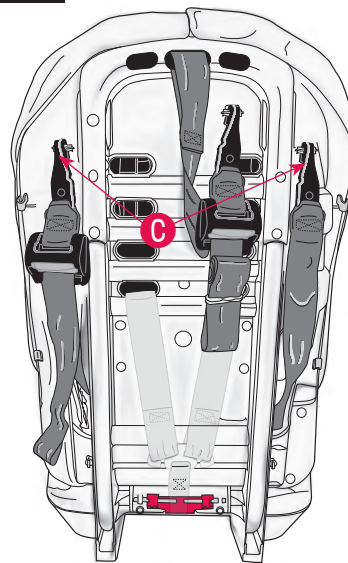

Якщо кріплення LATCH не використовуються, **НЕОБХІДНО** закріпити гаки **C** на спинці автокрісла. Незакріплений ремінь із кріпленнями LATCH може поранити дитину.

Регулювання положення 5-точкових ременів

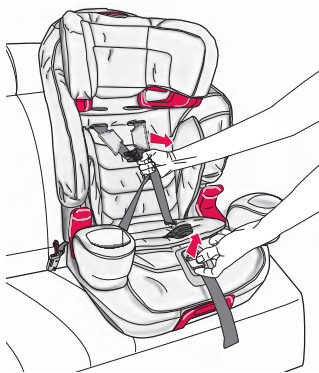

1. Послабте 5-точкові ремені.

Підніміть ручку послаблення 5-точкових ременів спереду автокрісла, одночасно витягуючи 5-точкові ремені.

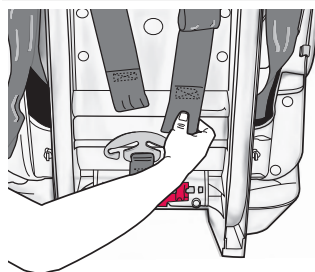

2. Зніміть обидва 5-точкових ременя зі сполучної пластини на спинці автокрісла.

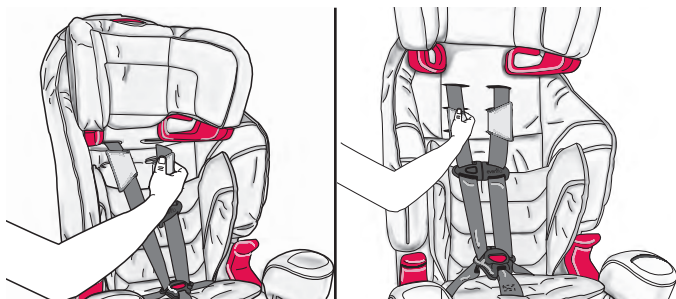

3. Пересуньте 5-точкові ремені.

Вийміть обидва 5-точкових ременя з прорізів та вставте їх у потрібні прорізи, як показано на малюнку. Простягніть 5-точкові ремені на зворотний бік спинки автокрісла.

Увага! 5-точкові ремені повинні проходити на рівні плечей дитини або трохи вище. Якщо дитина важить 18 кг або менше, при використанні автокрісла з 5-точковими ременями **НЕОБХІДНО** встановити накладки 5-точкових ременів (див. стор. 52).

ВАЖЛИВО! Будьте уважні при прокладанні ременів. Слідкуйте за тим, щоб прорізи в чохлах збігалися з відповідними прорізами в автокріслі.

Регулювання положення 5-точкових ременів

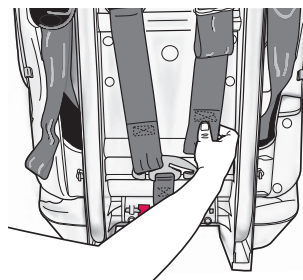

4. Одягніть 5-точкові ремені на сполучну пластину.

Одягніть петлю на кінці кожного ременя на сполучну пластину.

ВАЖЛИВО! Переконайтеся, що обидва 5-точкових ременя повністю одягнуті на сполучну пластину, як показано на малюнку.

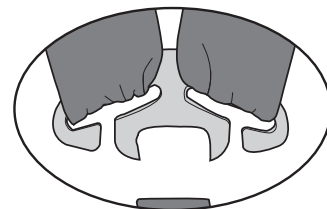

Регулювання положення пахового ременя

Щоб відрегулювати положення пахового ременя, переверніть автокрісло догори дном. Поверніть фіксатор пахового ременя **A** на бік та проштовхніть його через проріз у нижній частині корпусу автокрісла **B**. Просмикніть фіксатор ременя в інший проріз.

Додайте фіксатор так, щоб він щільно прилягав до корпусу автокрісла **B**.

Увага! Паховий ремінь має щільно прилягати до дитини. Оберіть проріз, який найближче до дитини **ТА** найзручніший для неї, при цьому проріз **НЕ МАЄ** знаходитися під дитиною.

ВЖЛИВО! Будьте уважні при прокладанні пахового ременя. Переконайтеся, що проріз у чохлах співпав із відповідним прорізом у корпусі автокрісла.

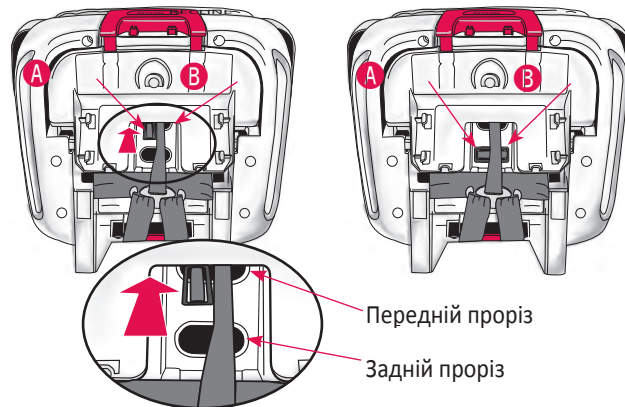

Передній проріз

Задній проріз

Рекомендації з використання сидіння-бустера

Сидіння-бустер піднімає дитину, дозволяючи належним чином розмістити штатні поясний та плечовий ремені безпеки автомобіля. Правильне використання сидіння-бустера знижує ризик усіх видів травм в аварії за рахунок того, що поясний та плечовий ремені утримують як верхню, так і нижню частину тулуба дитини.

Важливо правильно пристебнути дитину в сидінні-бустері: у застебнутому стані плечовий ремінь повинен проходити через середину плеча, а поясний ремінь - по стегнах дитини. Якщо дитина вивільняється з ременів, прибирає ремінь за спину або під руку, **надійний захист не забезпечується.**

Як користуватися сидінням-бустером?

Використання сидіння-бустера багато в чому аналогічне до використання штатних автомобільних ременів безпеки дорослим пасажиром.

- Спочатку ознайомтеся з інструкціями до сидіння-бустера та автомобіля.
- Встановіть сидіння-бустер на заднє сидіння з поясним та плечовим ременем. **Забороняється використовувати сидіння-бустер тільки з поясним ременем, це може стати причиною серйозних травм.**
- Посадіть дитину на сидіння-бустер і застебніть поясний та плечовий ремені безпеки.
- Переконайтеся, що плечовий ремінь проходить через середину плеча, а поясний ремінь проходить по стегнах дитини.

Як визначити, чи готова дитина до переходу на сидіння-бустер?

Використання сидіння-бустера можливе при виконанні таких умов.

- Дитина досить доросла для того, щоб, перебуваючи в сидінні-бустері, не пересувати ремені під руку або за спину.
- Вага та зріст дитини наближаються до максимально припустимих зросту та ваги, зазначеним виробником автокрісла, яке використовується на даний момент.
- Якщо в автомобілі відсутня скоба для кріплення страхувального ременя, але є плечовий та поясний ремені безпеки заднього сидіння, сидіння-бустер може забезпечити підвищену безпеку порівняно з автокріслом з 5-точковими ременями, встановленим без страхувального ременя.

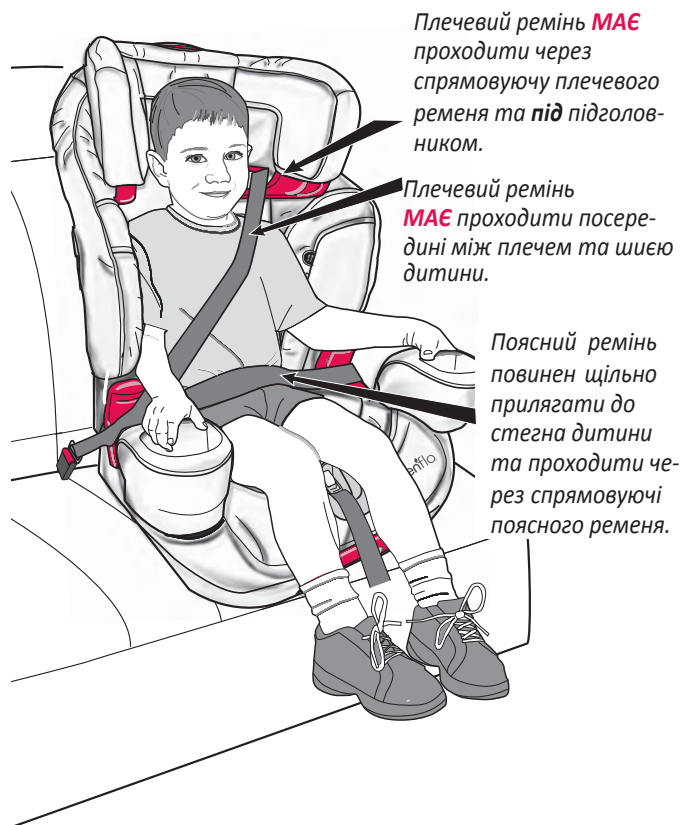

Використання сидіння-бустера зі спинкою

Вимоги до дитини

- Вага: 18 – 54,4 кг
- Зріст: 112 – 145 см
- Верхня лінія вух дитини знаходиться на рівні чи нижче верхнього краю підголовника автокрісла
- Вік: 4 роки чи старша

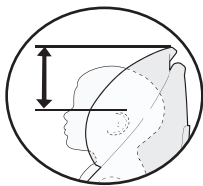

Плечовий ремінь **МАЄ** проходити через спрямовуючу плечового ременя та під підголовником.

Плечовий ремінь **МАЄ** проходити посередині між плечем та шиєю дитини.

Поясний ремінь повинен щільно прилягати до стегон дитини та проходити через спрямовуючі поясного ременя.



ВАЖЛИВО!

Завжди фіксуйте сидіння-бустер, що не використовується, кріпленнями LATCH або штатним ременем безпеки автомобіля. У разі аварії незакріплене сидіння-бустер може травмувати інших пасажирів.

Порядок установки сидіння-бустера

1. **Трансформуйте автокрісло на сидіння-бустер.**
Див. «Трансформація автокрісла на сидіння-бустер» (стор. 38).
2. **Закріпіть сидіння-бустер на сидіння автомобіля.**
 - ✓ Переконайтеся, що сидіння-бустер перебувають у вертикальному положенні (стор. 50).
 - ✓ Переконайтеся, що основа та спинка сидіння-бустера дотичні з основою та спинкою автомобільного сидіння.
3. **Посадіть дитину на сидіння-бустер.**
Переконайтеся, що спина та нижня частина тулуба дитини щільно прилягають до сидіння-бустера.
4. **Відрегулюйте підголовник так, щоб плечевий ремінь зайняв належне положення.**
Верхня лінія вух дитини повинна знаходитися на рівні або нижче верхнього краю підголовника автокрісла, плечовий ремінь повинен проходити посередині між шиєю та плечем дитини, як показано зліва.
5. **Зафіксуйте дитину та сидіння-бустер на автомобільному сидінні.**
Протягніть поясний/плечовий ремінь через дитину та застібніть замок. Переконайтеся, що плечовий ремінь проходить через спрямовуючу плечового ременя на підголовнику.
6. **Перевірте свою роботу.**
Поясний ремінь повинен щільно прилягати до стегон дитини, проходити через спрямовуючі ременя та повинен бути застібнутий. Плечовий ремінь повинен проходити посередині між плечем та шиєю дитини.



ЗАСТЕРЕЖЕННЯ

- Плечовий ремінь **НЕ ПОВИНЕН** перетинати шию дитини або спадати з плеча. Якщо ви не можете відрегулювати плечовий ремінь так, щоб він належним чином проходив посередині між плечем та шиєю дитини **Й** на рівні або вище плеча, спробуйте встановити сидіння-бустер в іншому місці або відмовтеся від його використання.



Трансформація автокрісла на сидіння-бустер

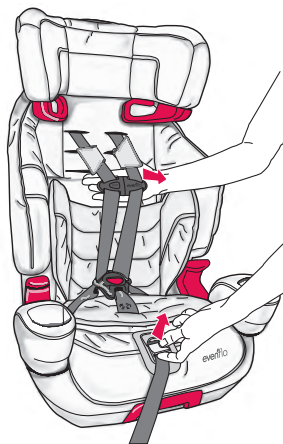

1. Послабте 5-точкові ремені.

Підніміть ручку послаблення 5-точкових ременів, одночасно витягаючи 5-точкові ремені, як показано на малюнку.

Увага! Роз'єднайте грудний затискач та розстібніть 5-точкові ремені (див. стор. 28).

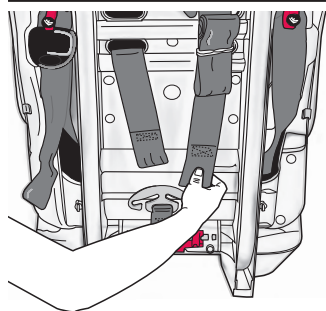

2. Зніміть обидва 5-точкових ремені зі з'єднувальної пластини та просуньте їх на лицьовий бік автокрісла.

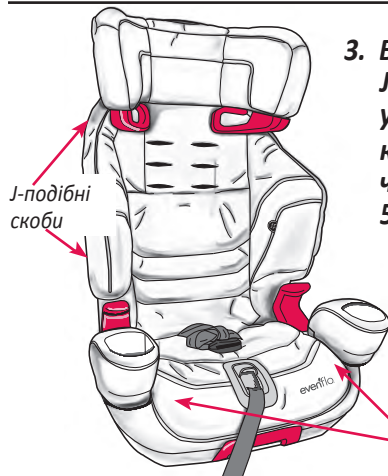

3. Від'єднайте J-подібні скоби та утримуючі полоски та зніміть чохол (див. стор. 51).

J-подібні скоби

Утримуючі полоски

Трансформація автокрісла на сидіння-бустер

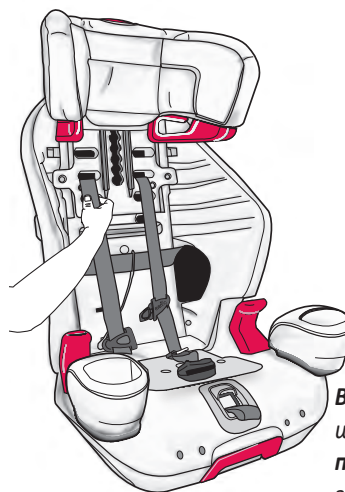

4. Протягніть 5-точкові ремені через регульовані прориси та одягніть їх на з'єднувальну пластину зі зворотного боку автокрісла.

ВАЖЛИВО! Переконайтеся, що обидва 5-точкових ремені повністю одягнуті на з'єднувальну пластину.

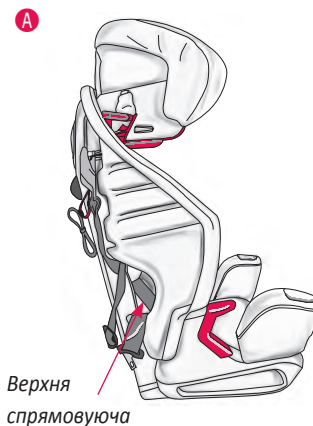

Верхня спрямовуюча

5. Простовхніть грудний затискач та язички замку через верхню спрямовуючу ременя за спинку автокрісла.

Застебніть грудний затискач за автокріслом, як показано на малюнках **A**, **B** та **C**.

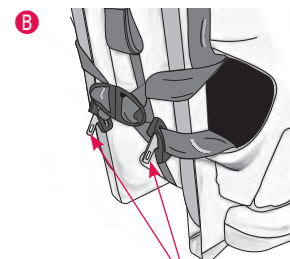

Язички замку

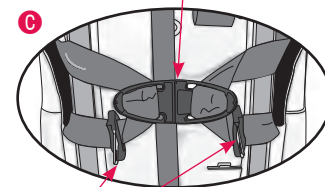

Грудний затискач застебнутий за автокріслом

6. Зніміть паховий ремінь.

Знайдіть фіксатор пахового ременя в низу автокрісла. Поверніть фіксатор боком, проштовхніть через корпус автокрісла та зніміть, як показано на малюнку.

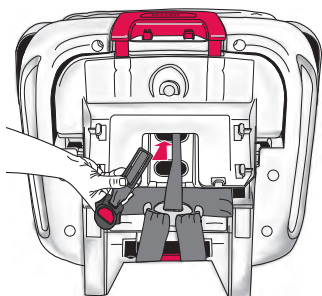
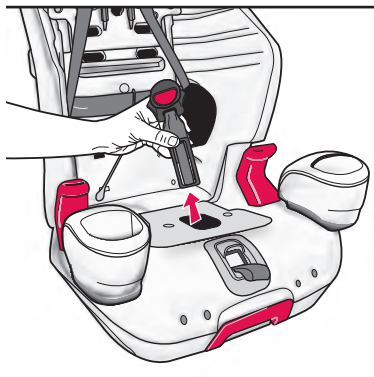
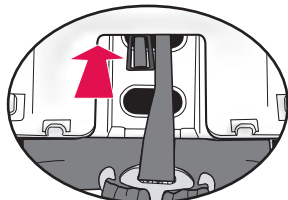
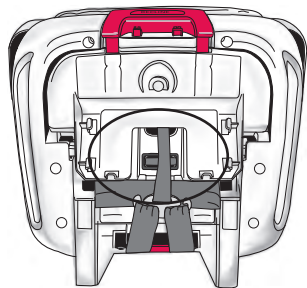

Проштовхніть фіксатор пахового ременя в отвір в низу автокрісла.

Витягніть фіксатор через сидіння та вкладіть так, щоб він щільно прилягав до поверхні.

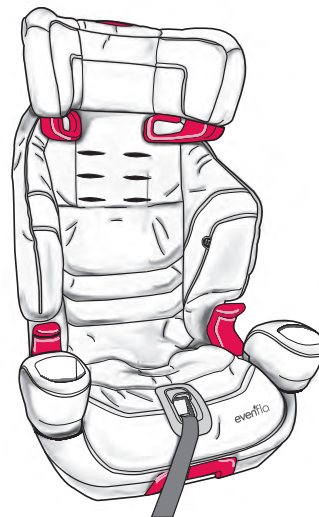
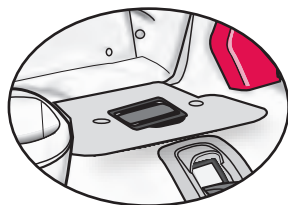

7. Одягніть чохол.

Ваше автокрісло готове до використання в якості сидіння-бустера для дитини вагою 18 - 54,4 кг, зростом 112 - 145 см, верхня лінія вух якої знаходиться нижче верхнього краю підголовника автокрісла.

Увага! Щоб трансформувати бустер на автокрісло, що використовується з 5-точковими ременями, виконайте кроки у зворотному порядку.

Використання сидіння-бустера без спинки

Вимоги до дитини

- Вага: 18 – 54,4 кг
- Зріст: 112 – 145 см
- Вік: 4 роки чи старша
- Вуха нижче верхнього краю підголовника автомобільного сидіння.

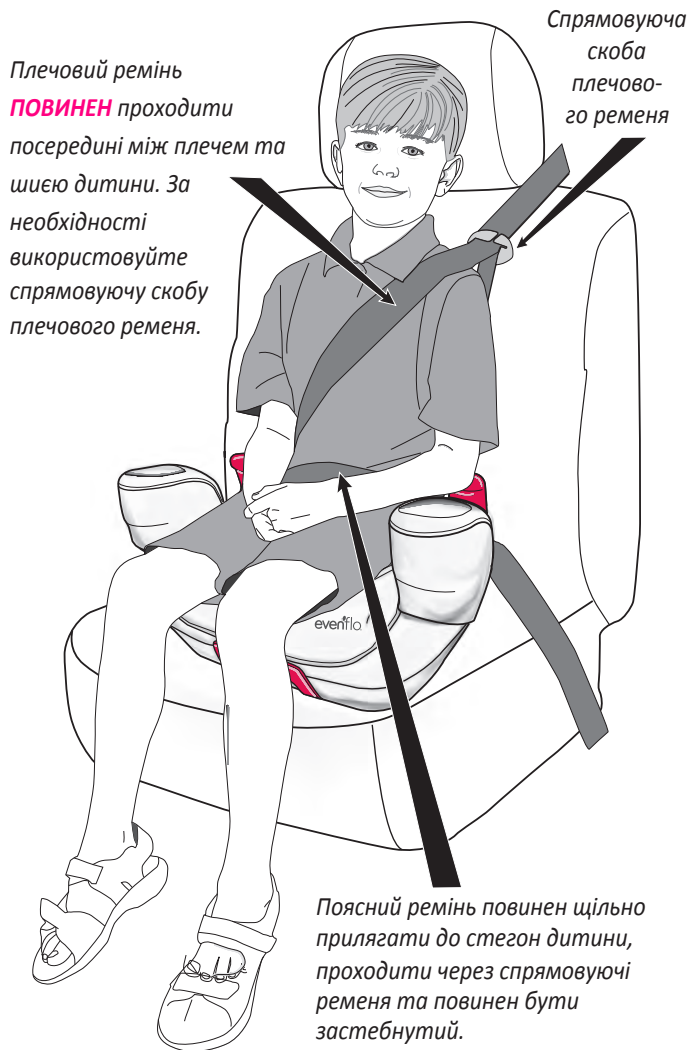

Порядок установки

- 1. Зніміть спинку із сидіння-бустера.**
Див. «Зняття спинки» (стор. 44).
- 2. Поставте сидіння-бустер на сидіння автомобілю.**
Переконайтеся, що сидіння-бустер знаходиться у вертикальному положенні (стор. 50).
- 3. Посадіть дитину на сидіння-бустер.**
Переконайтеся, що спина дитини щільно прилягає до спинки автомобільного сидіння, а нижня частина тулуба - до сидіння-бустера.
- 4. Закріпіть дитину та сидіння-бустер на сидіння автомобілю.**
Протягніть поясний/плечовий ремінь через дитину та застебніть замки.
- 5. За необхідності використовуйте спрямовуючу скобу плечового ремня.**
Якщо плечовий ремінь не проходить належним чином посередині між плечем та шиєю дитини, використовуйте спрямовуючу скобу. Див. «Використання спрямовуючої скоби плечового ремня» (стор. 45).

⚠ ЗАСТЕРЕЖЕННЯ

Плечовий ремінь **НЕ ПОВИНЕН** перетинати шию дитини або спадати з плеча. Якщо ви не можете відрегулювати плечовий ремінь так, щоб він належним чином проходив посередині між плечем та шиєю дитини **ТА** на рівні або вище плеча, спробуйте встановити сидіння-бустер в іншому місці або відмовтеся від його використання.



- 6. Перевірте свою роботу.**
Поясний ремінь повинен щільно прилягати до стегон дитини, проходити через спрямовуючі ремня та повинен бути застебнутий. Плечовий ремінь повинен проходити посередині між плечем та шиєю дитини. **Увага!** Якщо плечовий автомобільний ремінь безпеки природним чином проходить по плечу дитини, використовувати спрямовуючу скобу не потрібно.

ВАЖЛИВО!

Завжди фіксуйте сидіння-бустер, що не використовується, штатним ременем безпеки автомобіля. У разі аварії незакріплене сидіння-бустер може травмувати інших пасажирів.

Зняття спинки

1. Покладіть сидіння-бустер на спинку.

Щоб полегшити зняття спинки, зніміть паховий ремінь (стор. 47).

2. Натисніть на важіль розблокування та зніміть спинку.

Великим пальцем натисніть на важіль розблокування **A** внизу основи **B**, як показано на малюнку, та зніміть основу зі спинки **C**.

Увага! Якщо спинка знята, зберігайте паховий ремінь внизу основи (стор. 40)

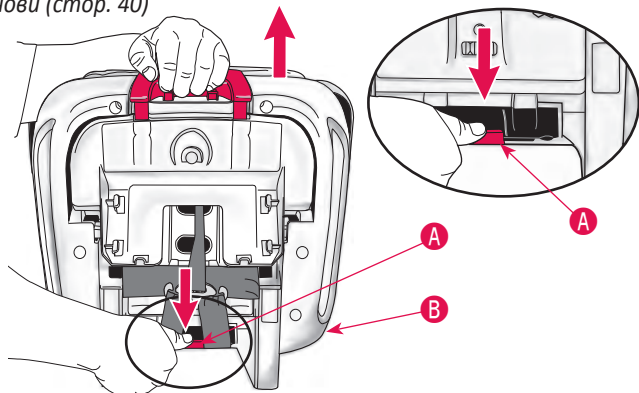

⚠ ЗАСТЕРЕЖЕННЯ

- **ЗАБОРОНЯЄТЬСЯ** використовувати похилу опору в режимі бустера. Похилу опору можна використовувати лише в режимі 5-точкових ременів.

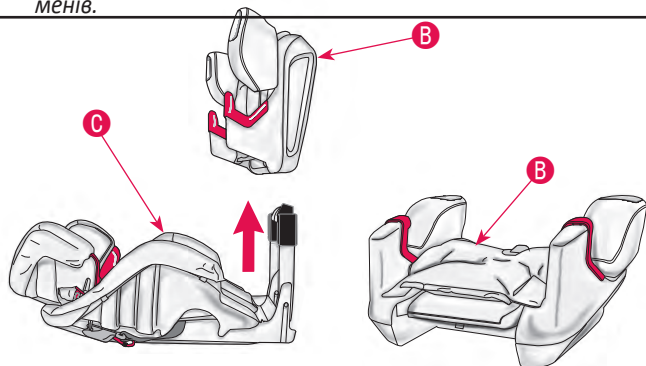

ВАЖЛИВО!

Не залишайте зняту спинку в автомобілі (за винятком багажника). Будь-які незакріплені предмети можуть вдарити та травмувати когось у разі аварії.

Використання спрямовуючої скоби плечового ремня

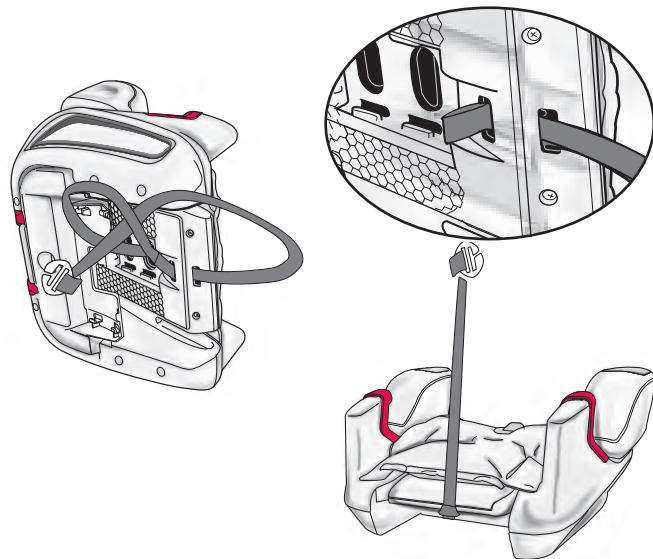

1. Розташуйте бустер на сидінні автомобіля.

Розташуйте бустер **B** на сидінні автомобіля та одягніть спрямовуючу скобу плечового ремня **D** на плечовий автомобільний ремінь безпеки **E**.

2. Відрегулюйте положення спрямовуючої скоби плечового ремня.

Потягніть регулюючий ремінь **F** так, щоб спрямовуюча скоба плечового ремня **D** опинилася на рівні плеча дитини, а плечовий ремінь **E** пройшов по грудях дитини посередині між плечем та шиєю.

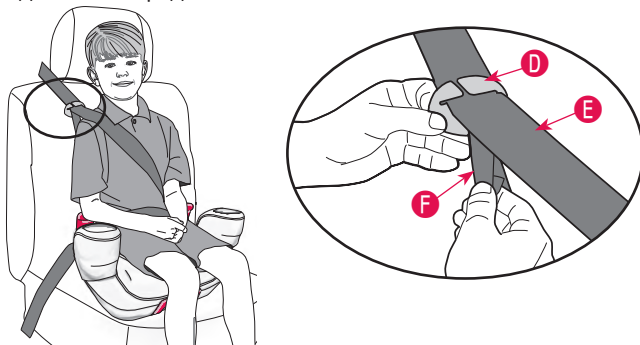

Загальна інформація

Установка спинки

1. Зніміть чохол зі спинки (див. стор. 51).

2. Розстібніть грудний затискач.

Розстебніть грудний затискач зі зворотного боку спинки та протягніть ремені на лицьовий бік автокрісла.

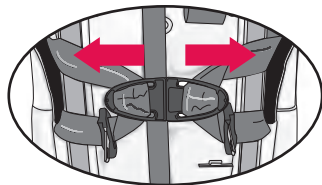
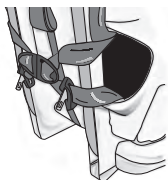

3. Зніміть обидва 5-точкових ремені зі з'єднувальної пластини на спинці автокрісла.

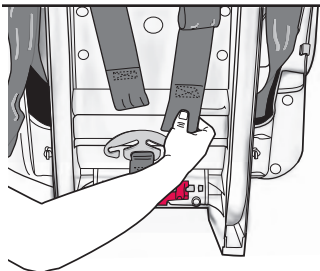

4. Одягніть чохол на спинку.

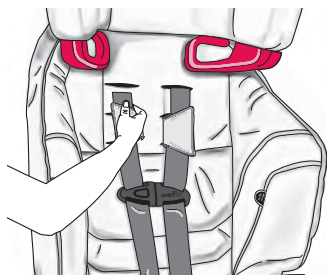

5. Протягніть 5-точкові ремені.

Простягніть 5-точкові ремені через прорізи на лицьовому боці автокрісла. Витягніть 5-точкові ремені зі зворотного боку автокрісла.

Увага! 5-точкові ремені повинні проходити на рівні плечей дитини або трохи вище. Якщо дитина важить 18 кг або менше, при використанні автокрісла з 5-точковими ременями **НЕОБХІДНО** встановити накладки 5-точкових ременів (див. стор. 52).

ВАЖЛИВО! Будьте уважні при прокладанні ременів.

Переконайтеся в тому, що прорізи в чохлах збіглися з відповідними прорізами в автокріслі.

Установка спинки

6. Одягніть 5-точкові ремені на з'єднувальну пластину.

Одягніть петлю на кінці кожного ременя на з'єднувальну пластину.

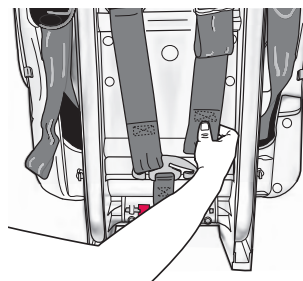

ВАЖЛИВО! Переконайтеся, що обидва 5-точкових ремені повністю одягнуті на з'єднувальну пластину, як показано на малюнку.

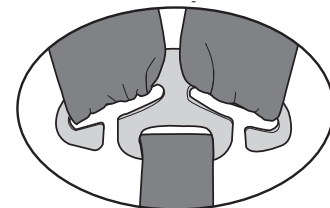

7. Покладіть спинку горизонтально, як показано на малюнку.

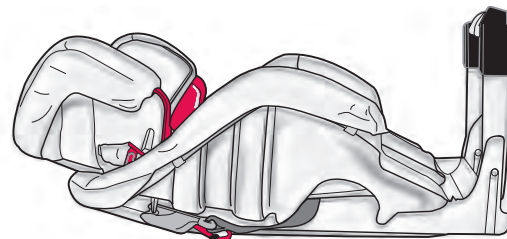

8. Зніміть паховий ремінь із нижньої частини основи.

Поверніть фіксатор пахового ременя боком, проштовхніть через проріз у корпусі автокрісла та зніміть, як показано на малюнку. **Увага!** Для полегшення доступу зніміть чохол зі спинки (див. стор. 51).

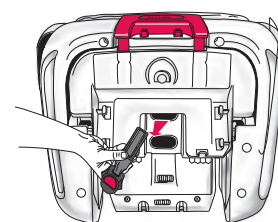
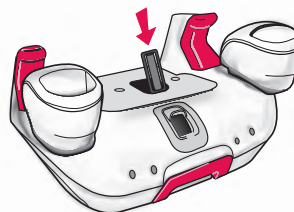

- 9. Вставте обидва язички в замок на паховому ремені.** Вставте обидва язички в замок на паховому ремені та покладіть паховий ремінь на сидіння, як показано на малюнку.
- 10. Потягніть ремінець регулювання 5-точкових ременів, щоб прибрати слабину.**

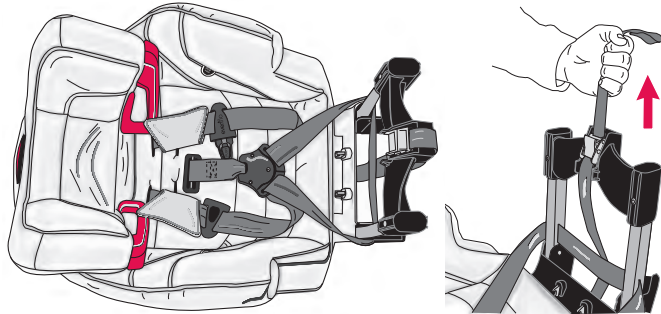

11. Розташуйте основу над спинкою.

Розташуйте основу **В** над спинкою **С**. Переконайтеся, що ремінець регулювання 5-точкових ременів **Д** пройде через отвір попереду основи, як показано на малюнку.

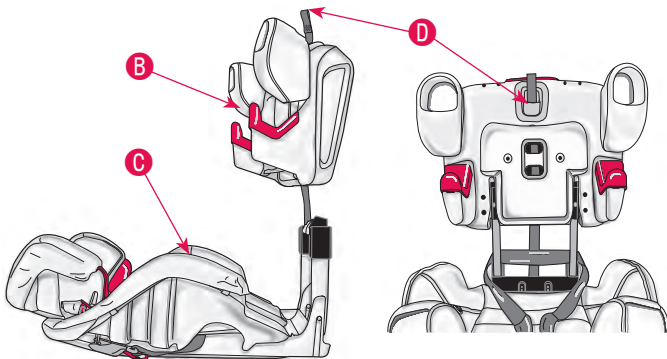

12. Одягніть основу на спинку.

Одягніть основу **В** на спинку **С** так, щоб вона зафіксувалася. **Увага!** 5-точкові ремені **Е** мають через прорізи **Ф** пройти на зворотній бік основи. Переконайтеся, що ремені не перекручені.

ВАЖЛИВО! Потягніть основу догори та вперед, щоб переконатися, що вона надійно прикріплена до спинки.

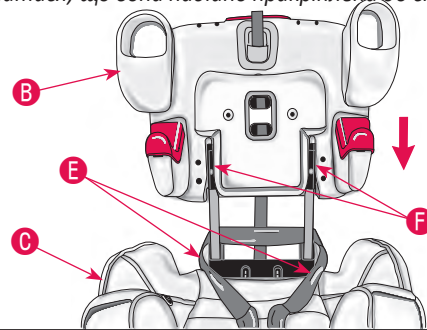

13. Одягніть чохол на основу.

Одягніть чохол на основу, далі вставте фіксатор пахового ременя в потрібну проріз в основі (див. стор. 33)

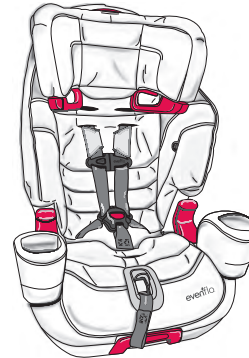

Ваше автокрісло готове до використання з 5-точковими ременями для дитини вагою 10 - 29,4 кг, зростом 71 - 127 см, віком від одного року, верхня лінія вух якої знаходиться нижче верхнього краю підголовника автокрісла.

Увага! Порядок установки див. на стор. 15.

Регулювання підголовника

Кнопка розблокування підголовника

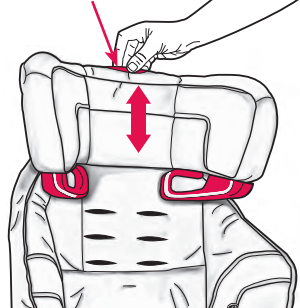

Натисніть кнопку розблокування підголовника, як показано на малюнку, одночасно опускаючи чи підіймаючи підголовник у бажане положення.

ВАЖЛИВО! Коли підголовник займе одне з фіксованих положень, кнопка розблокування підголовника встане на місце.

Регулювання основи

⚠ ЗАСТЕРЕЖЕННЯ

- **ЗАБОРОНЯЄТЬСЯ** використовувати похилу опору в режимі бустера. Похилу опору можна використовувати лише в режимі 5-точкових ременів.

Щоб нахилити основу, нахиліть сидіння-бустер назад та потягніть за ручку нахилу **A**, щоб випустити похилу опору **B**.

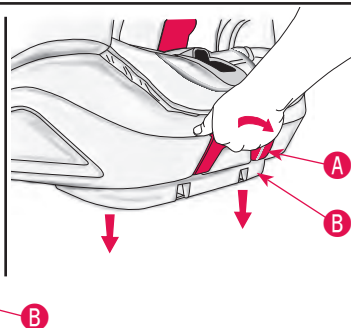
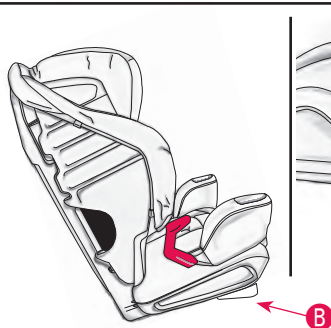
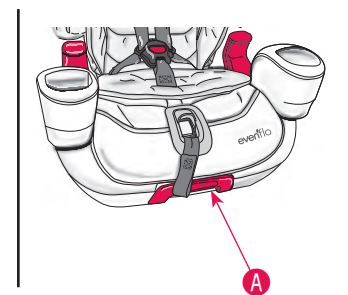
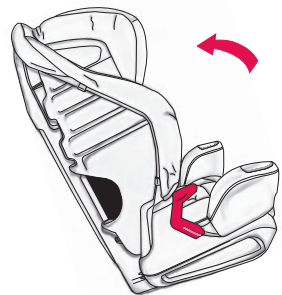

Зберігання язичків замку

Щоб витягнути дитину, розстебніть замок пахового ременя та вставте язички замку в кишені для язичків замку **A** з кожного боку автокрісла.

Присутні не на всіх моделях.

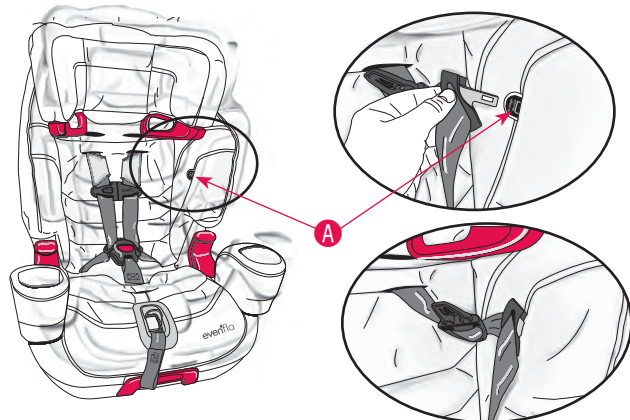

Зняття чохла

1. Зніміть 5-точкові ремені із з'єднувальної пластини на спинці автокрісла.
2. Відстебніть усі J-подібні скоби та утримуючі полоски. Зніміть чохол.

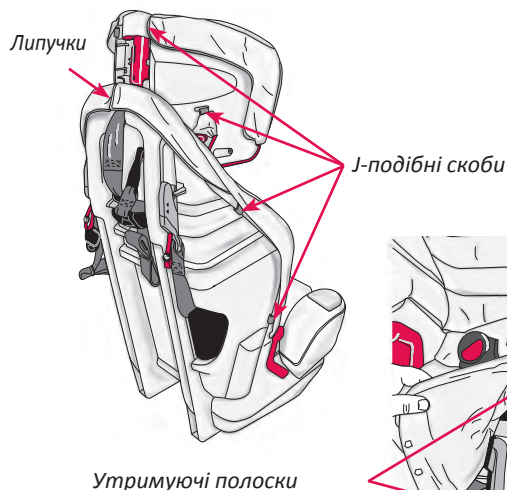

Доступні не на всіх моделях. Виконання може відрізнятись.

⚠ ЗАСТЕРЕЖЕННЯ

- **Заборається** використовувати опціональну подушку для тіла, якщо дитина важить більше 18 кг.



Опціональна подушка для тіла **A**, розташована в автокріслі, як показано на малюнку, допомагає підтримувати дитину.

⚠ ЗАСТЕРЕЖЕННЯ

- Якщо дитина важить 18 кг або менше, при використанні автокрісла з 5-точковими ременями **НЕОБХІДНО** встановити накладки 5-точкових ременів.

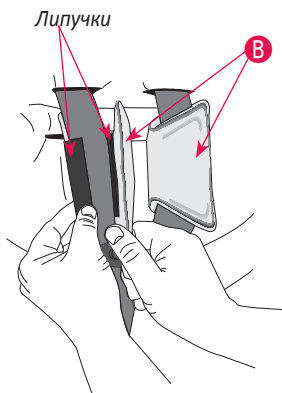

Встановіть накладки 5-точкових ременів **B** над грудним затискачем **C** для додаткового комфорту. Обгорніть накладки 5-точкових ременів навколо ременів та застібніть на липучки, як показано на малюнку.

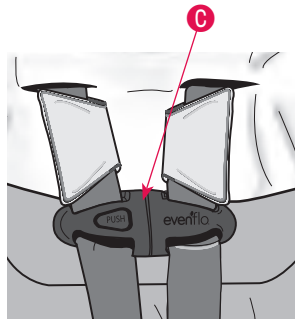

- **ЗАБОРОНЯЄТЬСЯ** змащувати та занурювати у воду кріплення LATCH, замок та інші частини автокрісла, якщо можливість їхньої промивки не вказана на зворотному боці замку автокрісла.
- Пластикові та металеві елементи можна протирати водою з м'яким милом та витирати м'якою тканиною. Не використовуйте абразивні миючі засоби та розчинники.
- Будьте уважні, щоб не пошкодити наклейки.
- Ремені можна протирати м'яким милом та водою. Давайте ременям висохнути.
- Чохол автокрісла можна прати у пральній машині окремо, цикл для делікатних тканин. Сушити 10-15 хвилин за низької температури.
- **ЗАБОРОНЯЄТЬСЯ** використовувати автокрісло без чохла.
- Щоб захистити автокрісло від негативного впливу погодних умов, гризунів та інших елементів, характерних для гаражів та інших місць зберігання, в тому числі на відкритому повітрі, зніміть чохол та ретельно очистіть автокрісло перед зберіганням. Приділіть особливу увагу очищенню місць, де можуть накопичуватися крихти та інше сміття.

ПОРАДА!

Щоб захистити оббивку автомобіля, підкладіть рушник під сидіння та спинку автокрісла.

Утилізація

Everflo просить Вас належним чином утилізувати автокрісло після закінчення його терміну служби. Більшість елементів підлягають вторинній переробці.

1. Зніміть тканину та набивний матеріал.
 2. Зніміть усі гвинти та розберіть автокрісло.
 3. Сдайте на вторинну переробку всі пластикові елементи, викиньте інші елементи.
- Якщо ваш місцевий пункт прийому матеріалів для вторинної переробки не приймає набивний матеріал, його можна викинути на смітник.

Примітка: Everflo по можливості використовує вторинні матеріали у виробництві, але ніколи не використовує їх у компонентах, що відповідають за безпеку.



Фіксація автокрісла в літаку

У польоті рекомендується пристібати дитину в автокріслі, відповідному до її ваги та розміру. Турбулентність може виникнути без попередження. При виникненні турбулентності **найбезпечніше місце для дитини - належним чином встановлене дитяче автокрісло, а не коліна дорослого або сидіння літака з ременем безпеки.** Перебування дитини в автокріслі під час польоту забезпечить безпечне прибуття сім'ї до пункту призначення.

Рекомендується:

- для дітей вагою понад 18 кг використовувати ремінь безпеки крісла літака;
- для дітей вагою менше 9 кг використовувати автокрісло, встановлене проти напрямку руху;
- для дітей вагою від 9 до 18 кг використовувати автокрісло, встановлене у напрямку руху.

Дані рекомендації можуть відрізнятися від рекомендацій із використання автокрісла в автомобілі.

ВАЖЛИВО!

Дане автокрісло може використовуватися в літаку лише з 5-точковими ременями. Дане автокрісло можна використовувати в літаку в якості бустера.

Установка автокрісла в літаку



ВАЖЛИВО! Перед установкою автокрісла впевніться, що **спинка сидіння літака встановлена в повністю вертикальне положення.**

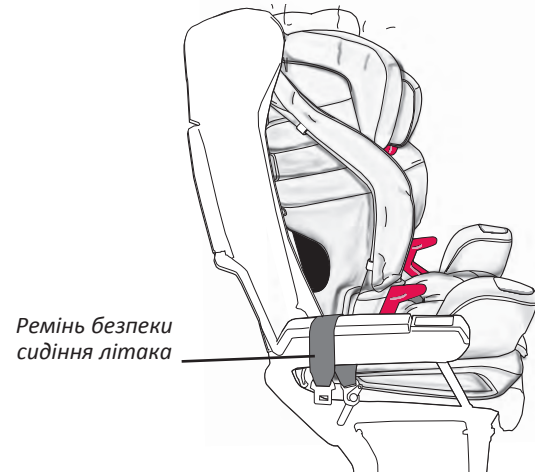

1. Розмістіть автокрісло на сидіння.

Поставте автокрісло на сидіння літака в напрямку руху, як показано вище.

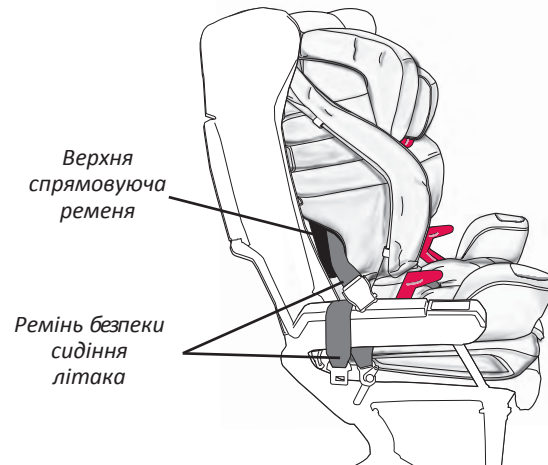

2. Прокладіть ремінь безпеки сидіння літака **через верхню спрямовуючу.**

Прокладіть ремінь безпеки сидіння літака через отвір верхньої спрямовуючої у спинці автокрісла та далі через отвір на протилежному боці автокрісла.

Увага! Для полегшення доступу підніміть чохол.

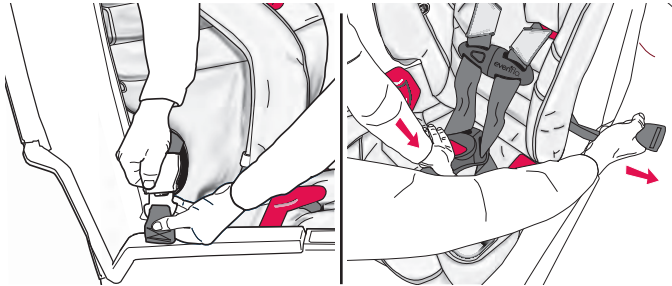

3. Застебніть ремінь безпеки сидіння літака та приберіть усю його слабину.

Ремінь безпеки сидіння літака повинен бути максимально натягнутим. Простягніть надлишок ременя безпеки сидіння літака назад через отвір спрямовуючої ременя. Використовуючи всю свою вагу, сильно притисніть автокрісло до сидіння літака, одночасно затягуючи ремінь.

Увага! Оскільки ремені безпеки сидінь літака мають фіксовану довжину, після їхнього затягування пряжка може опинитися під спиною дитини. Щоб дитині було зручно, *Evenflo* рекомендує підкласти під спину дитини поверх пряжки невелику подушку, згорнуте покривало або згорнуту кофту.

Перевірте свою роботу: Одягніть чохол на передню частину автокрісла. Спробуйте порухати автокрісло в усіх напрямках. Якщо ви можете зрушити автокрісло більш ніж на 25 мм з боку в бік або вперед-назад по верхній спрямовуючій ременя, ремінь безпеки сидіння літака недостатньо затягнутий.

НЕОБХІДНО перевстановити автокрісло так, щоб належним чином затягнути ремінь.

Доступні не на всіх моделях. Виконання може відрізнятися. При замовленні запчастин, будь-ласка, повідомляйте номер моделі та дату виробництва (вказані внизу автокрісла).

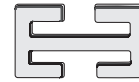

Фіксатор пряжки (не входить у комплект автокрісла), див. стор. 24

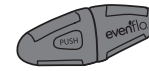

Грудний застібач

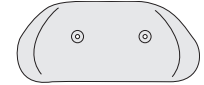

Наповнювач підголовника

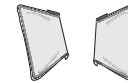

Накладки 5-точкових ременів



Наповнювач сидіння

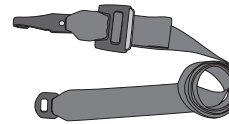

Подовжувач страховального ременя (не входить у комплект автокрісла)



Спрямовуюча скоба плечового ременя

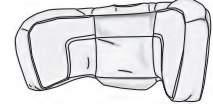

Подушка підголовника

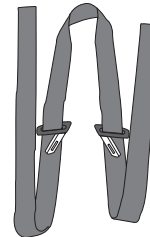

Система ременів

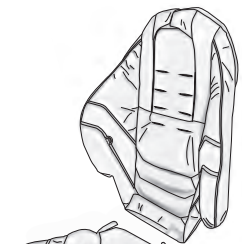

Чохол

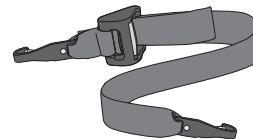

Гаки LATCH або

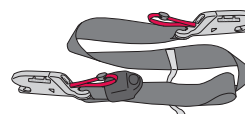

Кріплення Quick



Подушка для тіла

Гарантійні зобов'язання

- Виробник гарантує безвідмовну роботу виробу за умови дотримання правил експлуатації, описаних у даній інструкції.
- На виріб встановлено гарантійний строк відповідно до законодавства України.